



Installation and Operation Instructions

EW2101 & EW2102 LED WORKLAMPS

ECCO's EW2101, EW2101-HV and EW2102 LED Worklamps feature an aluminum heatsink housing, zinc-plated steel mounting bracket and tough polycarbonate lens with a unique flood beam optic that spreads light over a wide area, safely illuminating any task. The EW2101 model features 12-24 VDC operation, the EW2101-HV model features 12-80 VDC operation, both with six LEDs, while the 12-24 VDC EW2101 model has eight LEDs and features an illuminated logo option. These highly durable worklamps are built to perform in any harsh work environment and also offer additional benefits of LED technology including a long, maintenance-free service life and extremely low current consumption.



IMPORTANT! Read all instructions before installing and using. Installer: This manual must be delivered to the end user.



WARNING!

Failure to install or use this product according to manufacturer's recommendations may result in property damage, serious injury, and/or death to those you are seeking to protect!

 **Do not install and/or operate this safety product unless you have read and understood the safety information contained in this manual.**

1. Proper installation combined with operator training in the use, care, and maintenance of emergency warning devices are essential to ensure the safety of emergency personnel and the public.
2. Emergency warning devices often require high electrical voltages and/or currents. Exercise caution when working with live electrical connections.
3. This product must be properly grounded. Inadequate grounding and/or shorting of electrical connections can cause high current arcing, which can cause personal injury and/or severe vehicle damage, including fire.
4. Proper placement and installation is vital to the performance of this warning device. Install this product so that output performance of the system is maximized and the controls are placed within convenient reach of the operator so that they can operate the system without losing eye contact with the roadway.
5. It is the responsibility of the vehicle operator to ensure daily that all features of this product work correctly. In use, the vehicle operator should ensure the projection of the warning signal is not blocked by vehicle components (i.e., open trunks or compartment doors), people, vehicles or other obstructions.
6. This equipment is intended for use by authorized personnel only. The user is responsible for understanding and obeying all laws regarding emergency warning devices. Therefore, the user should check all applicable city, state, and federal laws and regulations. The manufacturer assumes no liability for any loss resulting from the use of this warning device.

IMPORTANT! Vehicle operators must switch illuminated blue ECCO logo off when in motion, and when on public roadways. The color blue is reserved for police & other authorized law enforcement vehicles. ECCO is not responsible for the misuse of our work light products by unauthorized personnel.

NOTE: Black die cast Aluminum housing gets very hot to touch after operating constantly for several hours.

Specifications:

Voltage:	EW2101: 12-24 VDC EW2102: 12-24 VDC EW2101-HV: 12-80 VDC
Current:	EW2101: 1.9 Amps @ 12.8VDC EW2102: 2.6 Amps @ 12.8VDC EW2101-HV: 0.85 Amps @ 12.8VDC
Weight:	EW2101: 1.2 lbs. EW2102: 1.3 lbs. EW2101-HV: 1.2 lbs.
Lumens:	EW2101: 1650(Raw), 1400(Effective) EW2102: 2000(Raw), 1600(Effective) EW2101-HV: 800(Raw), 650 (Effective)

Installation:

Place 3/8"-16 X 1" hex screw through bottom hole in mounting bracket. Place bracket around hole at bottom of worklamp and align holes. Place 1/4"-20 X 2.5" hex head screw through bracket holes and worklamp mounting hole. Secure with 1/4" lock washer and 1/4" hex nut. Use an X-sized drill bit to drill a 0.397" diameter clearance hole in mounting surface. Place 3/8"-16 x 1" hex head screw in hole and secure with 3/8"-16 lock nut. Adjust worklamp to desired position and tighten both nuts. Do not exceed 110 in-lbs for the 1/4"-20 assembly. Do not exceed 276 in-lbs for the 3/8"-16 assembly.

Mounting Assembly

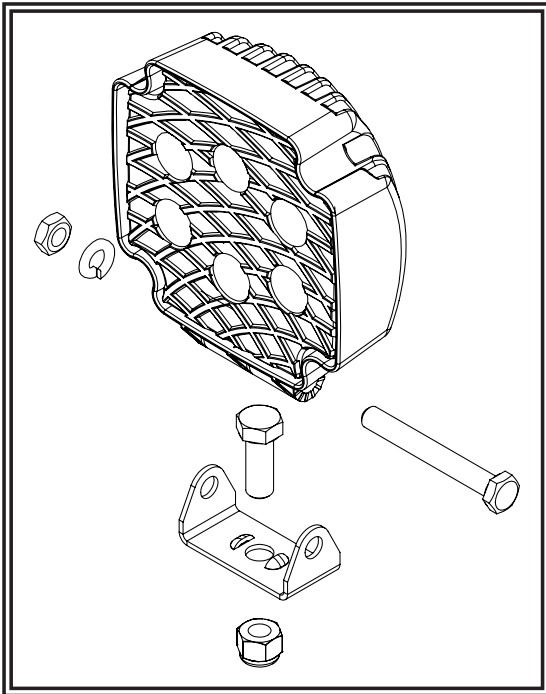

Wiring Instructions:

Black Wire: Ground
Red Wire: Connect to fused power
White Wire: Connect to fused power

See wiring diagram for further instruction

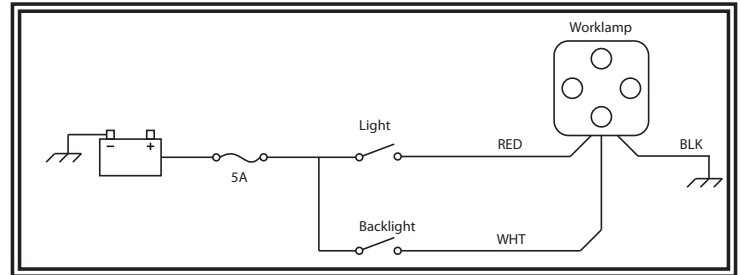

Manufacturer Limited Warranty and Limitation of Liability:

Manufacturer warrants that on the date of purchase this product will conform to Manufacturer's specifications for this product (which are available from the Manufacturer upon request), and Manufacturer further warrants that this product is free from defects in materials and workmanship. This Limited Warranty extends for 36 months from the date of purchase. Other warranties may apply, call Manufacturer for details. Manufacturer will, at its discretion, repair or replace any product found by the Manufacturer to be defective and subject to this Limited Warranty.

DAMAGE TO PARTS OR PRODUCTS RESULTING FROM TAMPERING, ACCIDENT, ABUSE, MISUSE, NEGLIGENCE, UNAPPROVED MODIFICATIONS, FIRE OR OTHER HAZARD; IMPROPER INSTALLATION OR OPERATION; OR NOT BEING MAINTAINED IN ACCORDANCE WITH THE MAINTENANCE PROCEDURES SET FORTH IN MANUFACTURER'S INSTALLATION AND OPERATING INSTRUCTIONS VOIDS THIS LIMITED WARRANTY.

ORAL STATEMENTS OR REPRESENTATIONS ABOUT THE PRODUCT WHICH MAY HAVE BEEN MADE BY SALESPEOPLE, DEALERS, AGENTS OR OTHER MANUFACTURER'S REPRESENTATIVES DO NOT CONSTITUTE WARRANTIES. THIS LIMITED WARRANTY MAY NOT BE AMENDED, MODIFIED, OR ENLARGED EXCEPT BY A WRITTEN AGREEMENT SIGNED BY AN AUTHORIZED OFFICIAL OF MANUFACTURER WHICH EXPRESSLY REFERS TO THIS LIMITED WARRANTY.

Exclusion of Other Warranties: MANUFACTURER MAKES NO OTHER WARRANTIES, EXPRESS OR IMPLIED. THE IMPLIED WARRANTIES FOR MERCHANTABILITY OR FITNESS FOR A PARTICULAR PURPOSE ARE HEREBY EXCLUDED AND SHALL NOT APPLY TO THE PRODUCT. BUYER'S SOLE AND EXCLUSIVE REMEDY IN CONTRACT, TORT, OR UNDER ANY OTHER THEORY AGAINST MANUFACTURER REGARDING THE PRODUCT AND ITS USE SHALL BE THE REPLACEMENT OR REPAIR OF THE PRODUCT AS DESCRIBED ABOVE.

Limitation of Liability: IN THE EVENT OF LIABILITY FOR DAMAGES ARISING OUT OF THIS LIMITED WARRANTY OR ANY OTHER CLAIM RELATED TO THE MANUFACTURER'S PRODUCTS, MANUFACTURER'S LIABILITY FOR DAMAGES SHALL BE LIMITED TO THE AMOUNT PAID FOR THE PRODUCT AT THE TIME OF THE ORIGINAL PURCHASE. IN NO EVENT SHALL MANUFACTURER BE LIABLE FOR LOST PROFITS, THE COST OF SUBSTITUTE EQUIPMENT OR LABOR, PROPERTY DAMAGE, OR OTHER SPECIAL, CONSEQUENTIAL, OR INCIDENTAL DAMAGES BASED UPON ANY CLAIM FOR BREACH OF CONTRACT, IMPROPER INSTALLATION, NEGLIGENCE, OR OTHER CLAIM, EVEN IF MANUFACTURER OR A MANUFACTURER'S REPRESENTATIVE HAS BEEN ADVISED OF THE POSSIBILITY OF SUCH DAMAGES. MANUFACTURER SHALL HAVE NO FURTHER OBLIGATION OR LIABILITY WITH RESPECT TO THE PRODUCT OR ITS SALE, OPERATION AND USE, AND MANUFACTURER NEITHER ASSUMES NOR AUTHORIZES THE ASSUMPTION OF ANY OTHER OBLIGATION OR LIABILITY IN CONNECTION WITH SUCH PRODUCT.

This Limited Warranty defines specific legal rights. You may have other legal rights which vary from state to state. Some states do not allow the exclusion or limitation



833 West Diamond St, Boise, Idaho 83705

Customer Service USA 800-635-5900

UK +44 (0)113 237 5340 | AUS +61 (0)3 63322444

ECCOESG.com

An ECCO SAFETY GROUP™ Brand
ECCOSAFETYGROUP.com



Instrucciones de instalación y operación

LÁMPARAS DE TRABAJO LED

EW2101 Y EW2102

Las luces de trabajo ECCO EW2101, EW2101-HV y EW2102 presentan una carcasa de aluminio con disipador, un soporte de montaje de acero galvanizado y lentes de policarbonato duro con óptica de flujo de rayos única que difunden la luz en una amplia área, iluminando con seguridad cualquier tarea. El modelo EW2101 presenta un modo de operación de 12-24 V de CC, el modelo EW2101-HV presenta un modo de operación de 12-80 V de CC, ambos con seis LED, mientras que el modelo EW2102 de 12-24 V de CC tiene ocho LED y presenta una opción de logo iluminado. Estas luces de trabajo de larga duración están hechas para rendir en cualquier entorno laboral severo y también ofrecen beneficios extra de tecnología LED, que incluye una vida útil de larga duración que no requiere mantenimiento y un consumo de corriente extremadamente bajo.



¡IMPORTANTE! Lea todas las instrucciones antes de instalar y utilizar. Instalador: Este manual se debe entregar al usuario final.



¡ADVERTENCIA!

Si no sigue las instrucciones del fabricante a la hora de instalar o usar el producto, pueden producirse daños materiales, y lesiones graves o incluso mortales a aquellos que pretende proteger!



No instale ni opere este producto de seguridad, a menos que haya leído y comprendido la información de seguridad contenida en este manual.

1. Para garantizar su propia seguridad y la de las personas a las que intenta proteger, es esencial una instalación correcta, combinada con la formación de operador en el uso, cuidado y mantenimiento de los dispositivos de alerta de emergencia.
2. Los dispositivos de advertencia de emergencia a menudo requieren altos voltajes y/o corrientes eléctricas. Tenga cuidado cuando manipule conexiones eléctricas con corriente.
3. Este producto debe estar conectado a tierra correctamente. Una conexión a tierra incorrecta o unas conexiones eléctricas cortocircuitadas pueden provocar arcos de corriente alta, lo que puede ocasionar lesiones personales o daños graves en el vehículo, incluso un incendio.
4. La colocación e instalación adecuadas son vitales para el buen funcionamiento de este dispositivo de alarma. Instale este producto de forma que permita un rendimiento óptimo del sistema y los controles estén situados de modo que el operador pueda alcanzarlos cómodamente y manejar el sistema sin perder en ningún momento el contacto visual con la calzada.
5. Es responsabilidad del operador del vehículo asegurarse de que todas las características de este producto funcionan correctamente durante su uso. Durante su uso, el operador del vehículo debe asegurarse de que no haya componentes del vehículo (como los maleteros o puertas del habitáculo abiertos), personas, vehículos u otros obstáculos que bloqueen la señal de alarma.
6. El uso de este equipo está destinado exclusivamente a personal autorizado. El usuario es responsable de conocer y acatar todas las leyes vigentes relacionadas con dispositivos de señales de advertencia. Por lo tanto, el usuario debe comprobar todas las leyes y normativas de ámbito metropolitano, regional, nacional y cualquier otro ámbito pertinente. El fabricante no asume responsabilidad alguna por pérdidas derivadas del uso de este dispositivo de alarma.

¡IMPORTANTE! Los operadores de vehículos deben cambiar el logo azul iluminado ECCO a apagado cuando estén andando y cuando estén en carreteras públicas. El color azul está reservado para la policía y otros vehículos de cumplimiento de la ley. ECCO no se responsabiliza por el mal uso de nuestros productos de luces de trabajo por parte de personal no autorizado.

NOTA: Los alojamientos de aluminio fundido negro se calientan mucho para el tacto después de funcionar constantemente durante varias horas.

Especificaciones:

Voltaje:	EW2101: 12-24 V de CC
	EW2102: 12-24 V de CC
	EW2101-HV: 12-80 V de CC
Corriente:	EW2101: 1,9 Amps @ 12,8 V de CC
	EW2102: 2,6 Amps @ 12,8 V de CC
	EW2101-HV: 0,85 Amps @ 12,8 V de CC
Peso:	EW2101: 1,2 lb
	EW2102: 1,3 lb
	EW2101-HV: 1,2 lb
Lúmenes:	EW2101: 1650 (Bruto), 1400 (Efectivo)
	EW2102: 2000 (Bruto), 1600 (Efectivo)
	EW2101-HV: 800 (Bruto), 650 (Efectivo)

Conjunto de montaje

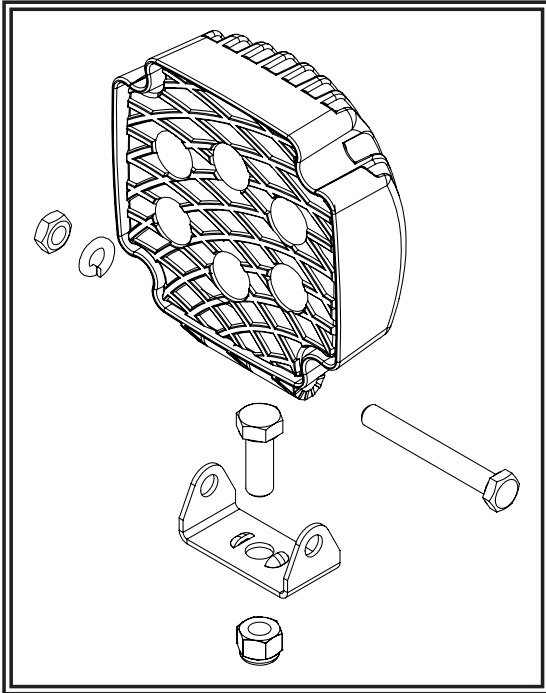

Instalación:

Coloque los tornillos hexagonales 3/8 in-16 X 1 in en el agujero inferior del soporte de montaje. Coloque el soporte alrededor del agujero en la parte inferior de la lámpara de trabajo y alinee los agujeros. Coloque los tornillos hexagonales 1/4 in-20 X 2,5 in en los agujeros del soporte y del agujero de montaje de la lámpara de trabajo. Ajuste con una arandela de seguridad de 1/4 in y una tuerca hexagonal de 1/4 in. Use una broca de tamaño X para perforar un agujero de paso de 0,397 in de diámetro en la superficie de montaje. Coloque un tornillo de cabeza hexagonal de 3/8 in-16 x 1 in en el agujero y ajústelo con una arandela de seguridad de 3/8 in-16. Ajuste la lámpara de trabajo a la posición deseada y ajuste ambas tuercas. No exceda las 110 in-lb para el montaje de 1/4 in-20. No exceda las 276 in-lb para el montaje de 3/8 in-16.

Instrucciones de cableado:

Cable negro: Descarga a tierra
Cable rojo: Conectado a potencia con fusible
Cable blanco: Conectado a potencia con fusible

Ver diagrama de cableado para más información

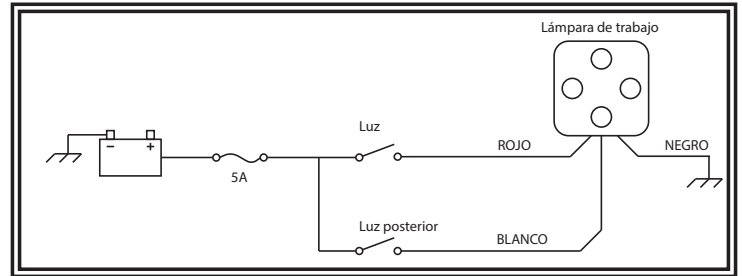

Limitación de responsabilidad y garantía limitada del fabricante:

El fabricante garantiza que al momento de la compra, este producto cumple con las especificaciones del fabricante para el mismo (disponibles a pedido). El fabricante garantiza además que el presente producto está libre de defectos en sus materiales y en su fabricación. Esta garantía limitada se extiende durante 36 meses a partir de la fecha de la compra. Pueden aplicarse otras garantías. Para más información, comuníquese con el fabricante. El fabricante, a criterio propio, reparará o cambiará todo producto que determine como defectuoso y que esté sujeto a la presente garantía limitada.

EL DAÑO A LAS PIEZAS O PRODUCTOS QUE RESULTE DE LA MANIPULACIÓN INDEBIDA, ACCIDENTES, ABUSO, USO INDEBIDO, NEGLIGENCIA, MODIFICACIONES NO APROBADAS, INCENDIOS U OTROS PELIGROS, LA INSTALACIÓN O USO INAPROPIADO O POR FALTA DE MANTENIMIENTO CONFORME A LOS PROCEDIMIENTOS DE MANTENIMIENTO QUE SE ESTABLECEN EN LAS INSTRUCCIONES DE INSTALACIÓN Y USO DEL FABRICANTE, ANULA LA PRESENTE GARANTÍA LIMITADA.

LAS REPRESENTACIONES O DESCRIPCIONES ORALES DEL PRODUCTO QUE PUEDAN HABER SIDO REALIZADAS POR VENEDORES, DISTRIBUIDORES, AGENTES U OTROS REPRESENTANTES DEL FABRICANTE NO CONSTITUYEN GARANTÍAS. ESTA GARANTÍA LIMITADA NO PODRÁ ENMENDARSE, MODIFICARSE NI AMPLIARSE EXCEPTO MEDIANTE UN ACUERDO ESCRITO FIRMADO POR UN REPRESENTANTE AUTORIZADO DEL FABRICANTE QUE HAGA REFERENCIA EN FORMA EXPRESA A ELLA.

Exclusión de otras garantías:

EL FABRICANTE NO OTORGA NINGUNA OTRA GARANTÍA, EXPRESA O IMPLÍCITA. MEDIANTE LA PRESENTE, SE EXCLUYEN LAS GARANTÍAS IMPLÍCITAS DE COMERCIABILIDAD O APTITUD PARA UN PROPÓSITO EN PARTICULAR, QUE NO SE APLICARÁN AL PRODUCTO. EL ÚNICO Y EXCLUSIVO REMEDIO DEL COMPRADOR CON RESPECTO AL CONTRATO, DERECHOS POR DAÑOS O CUALQUIER OTRA TEORÍA CONTRA EL FABRICANTE RELACIONADA CON EL PRODUCTO Y SU USO SERÁ LA REPARACIÓN O EL REEMPLAZO DEL PRODUCTO SEGÚN SE DESCRIBE ANTERIORMENTE.

Limitación de responsabilidad:

EN EL CASO DE RESPONSABILIDAD POR DAÑOS QUE SURJAN DE LA PRESENTE GARANTÍA LIMITADA O POR CUALQUIER OTRO RECLAMO RELACIONADO CON LOS PRODUCTOS DEL FABRICANTE, CON LA RESPONSABILIDAD DEL FABRICANTE FRENTE A LOS DAÑOS, QUEDARÁ LIMITADA AL IMPORTE PAGADO POR EL PRODUCTO EN EL MOMENTO DE LA COMPRA ORIGINAL. EL FABRICANTE NO SERÁ RESPONSABLE, BAJO NINGÚN MOTIVO, POR EL LUCRO CESANTE, EL COSTO DE LA MANO DE OBRA NI DEL EQUIPO DE SUSTITUCIÓN, DAÑOS A LA PROPIEDAD NI POR OTROS DAÑOS ESPECIALES, RESULTANTES O INDIRECTOS EN FUNCIÓN DE RECLAMOS POR INCUMPLIMIENTO CONTRACTUAL, INSTALACIÓN INAPROPIADA, NEGLIGENCIA U OTROS, INCLUSO SI EL FABRICANTE O UNO DE SUS REPRESENTANTES HUBIESE ANTICIPADO LA POSIBILIDAD DE DICHOS DAÑOS. EL FABRICANTE NO TENDRÁ NINGUNA OTRA OBLIGACIÓN O RESPONSABILIDAD RESPECTO DEL PRODUCTO O SU VENTA, OPERACIÓN Y USO NI SUPONE O AUTORIZA QUE SE SUPONGA TODA OTRA OBLIGACIÓN O RESPONSABILIDAD RELACIONADAS CON DICHO PRODUCTO.

Esta garantía limitada define los derechos legales específicos. Es posible que tenga otros derechos legales que varían de estado a estado. Algunos estados no permiten la exclusión o limitación



833 West Diamond St, Boise, Idaho 83705
Servicio Al Cliente EE.UU. 800-635-5900
Reino Unido +44 (0)113 237 5340 | AUS +61 (0)3 63322444
ECCOESG.com

An **ECCO SAFETY GROUP™** Brand
ECCOSAFETYGROUP.com



Instructions d'installation et d'utilisation

LAMPES DE TRAVAIL À DEL EW2101 EW2102

Les lampes de travail à DEL EW2101, EW2101-HV et EW2102 d'ECCO sont équipées d'un boîtier dissipateur thermique en aluminium, d'un support de montage en acier zingué et d'une lentille résistante en polycarbonate dotée d'une optique à faisceau large qui distribue la lumière sur une zone étendue pour illuminer la zone de travail en toute sécurité. Le modèle EW2101 fonctionne sous 12-24 VCC, le modèle EW2101-HV sous 12-80 VCC, tous deux avec six DEL, et le modèle EW2101 12-24 VCC est doté de huit DEL et d'une option de logo lumineux. Ces lampes de travail extrêmement durables sont conçues pour des environnements difficiles. En outre, la technologie DEL offre de nombreux avantages, comme l'élimination définitive des procédures de maintenance et une consommation électrique extrêmement basse.



IMPORTANT! Lisez toutes les instructions avant d'installer et d'utiliser le produit. Installateur : ce manuel doit être remis à l'utilisateur final.



AVERTISSEMENT!

Le non-respect des recommandations du fabricant au cours de l'installation ou de l'utilisation de ce produit peut entraîner des dommages matériels et causer à ceux que vous souhaitez protéger des blessures graves, voire mortelles!



N'installez pas et/ou n'utilisez pas ce produit de sécurité avant d'avoir lu et compris les consignes de sécurité fournies.

1. Pour garantir votre sécurité et celle des autres, il est essentiel que le produit soit correctement installé et que l'opérateur soit formé à l'utilisation, l'entretien et la maintenance des dispositifs d'avertissement d'urgence.
2. Les dispositifs d'avertissement d'urgence nécessitent souvent des tensions et/ou des courants électriques élevés. Manipulez les connexions électriques sous tension avec prudence.
3. Ce produit doit être correctement mis à la masse. Une mise à la masse inadéquate ou un court-circuit des connexions électriques peut provoquer l'apparition d'un arc électrique haute tension, susceptible de causer des blessures corporelles ou des dommages graves sur le véhicule, ainsi qu'un incendie.
4. Une installation et un positionnement corrects sont essentiels au bon fonctionnement de ce dispositif d'avertissement. Installez ce produit de manière à optimiser les performances de sortie du système et de sorte que les commandes soient à portée de main de l'opérateur, afin qu'il puisse utiliser le système sans perdre le contact visuel avec la chaussée.
5. Il incombe à l'opérateur du véhicule de s'assurer que toutes les fonctionnalités de ce produit fonctionnent correctement au cours de l'utilisation. Lorsque le produit est en cours d'utilisation, l'opérateur du véhicule doit s'assurer que le signal d'avertissement n'est pas inhibé par des composants du véhicule (comme un coffre ou des portes de compartiment ouverts), des personnes, des véhicules ou d'autres éléments.
6. Cet équipement est destiné uniquement au personnel autorisé. Il incombe à l'utilisateur de comprendre et de respecter toutes les lois relatives aux dispositifs de signalisation d'avertissement. Par conséquent, l'utilisateur doit s'informer sur toutes les lois et réglementations en vigueur dans la ville, la région et le pays où il se trouve. Le fabricant décline toute responsabilité en cas de perte découlant de l'utilisation de ce dispositif d'avertissement.

IMPORTANT! Les conducteurs de véhicules doivent éteindre le logo bleu lumineux ECCO lorsque le véhicule est en mouvement et sur la chaussée publique. La couleur bleue est réservée aux véhicules de police & autres forces de maintien de l'ordre autorisés. ECCO n'est pas responsable de la mauvaise utilisation de ses lampes de travail par un personnel non autorisé.

REMARQUE : Le boîtier noir en aluminium moulé sous pression devient très chaud au toucher après plusieurs heures de fonctionnement consécutives.

Caractéristiques techniques :

Tension :	EW2101 : 12 à 24 VCC EW2102 : 12 à 24 VCC EW2101-HV : 12 à 80 V CC
Courant :	EW2101 : 1,9 A à 12,8 VCC EW2102 : 2,6 A à 12,8 VCC EW2101-HV : 0,85 A à 12,8 VCC
Poids :	EW2101 : 1,2 lb EW2102 : 1,3 lb EW2101-HV : 1,2 lb
Lumens :	EW2101 : 1 650 (bruts), 1 400 (effectifs) EW2102 : 2 000 (bruts), 1 600 (effectifs) EW2101-HV : 800 (bruts), 650 (effectifs)

Assemblage

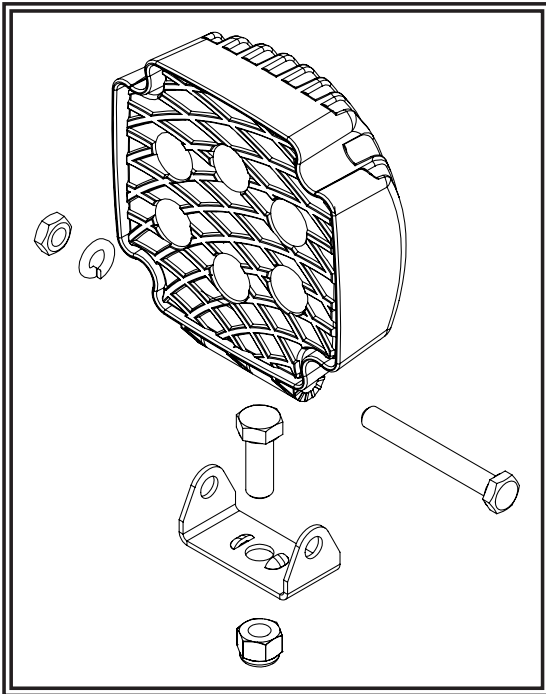

Installation :

Insérez la vis hexagonale de 3/8 po-16 X 1 po dans le trou du fond du support de montage. Placez le support sur le bas de la lampe et alignez les trous. Insérez la vis hexagonale de 1/4 po-20 X 2,5 po dans les trous du support et de la lampe. Fixez avec une rondelle de blocage de 1/4 po et un écrou hexagonal de 1/4 po. À l'aide d'un foret de taille X, percez un trou de 0,397 po de diamètre sur la surface de montage. Insérez une vis hexagonale de 3/8 po-16 x 1 po dans le trou et fixez-la avec un contre-écrou de 3/8 po-16. Réglez la position de la lampe de travail selon les besoins et serrez les deux écrous. N'excédez pas 110 po-lb pour un assemblage de 1/4 po-20. N'excédez pas 276 po-lb pour un assemblage de 3/8 po-16.

Instructions de câblage :

- Fil noir : Terre
- Fil rouge : À raccorder à une source d'alimentation munie d'un fusible
- Fil blanc : À raccorder à une source d'alimentation munie d'un fusible

Pour de plus amples instructions, reportez-vous au schéma de câblage

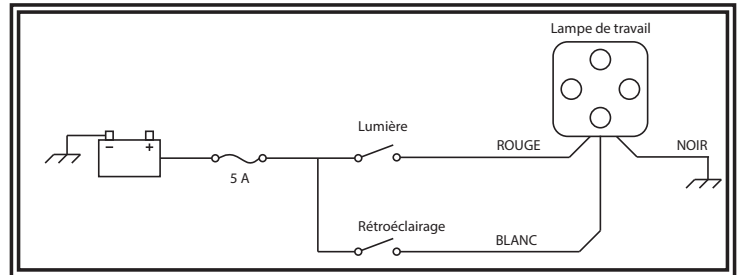

Garantie limitée et limitation de responsabilité du fabricant :

Le fabricant garantit qu'à la date d'achat ce produit sera conforme aux caractéristiques techniques définies par ses soins (disponibles sur demande) et qu'il est exempt de vices de fabrication et de main-d'œuvre. La présente garantie limitée est valable 36 mois à compter de la date d'achat. D'autres garanties peuvent s'appliquer. Pour plus d'informations, contactez le fabricant. Le fabricant réparera ou remplacera, à son entière discrétion, tout produit qu'il jugera défectueux, sous réserve de la présente garantie limitée.

LA PRÉSENTE GARANTIE LIMITÉE EST NULLE ET NON AVENUE EN CAS D'ENDOMMAGEMENT DE PIÈCES OU DE PRODUITS RÉSULTANT D'UNE ALTÉRATION, D'UN ACCIDENT, D'UN ABUS, D'UNE MAUVAISE UTILISATION, D'UNE NÉGLIGENCE, DE MODIFICATIONS NON AUTORISÉES, D'UN INCENDIE OU D'UN AUTRE DANGER; D'UNE MAUVAISE INSTALLATION OU D'UN FONCTIONNEMENT INCORRECT; OU ENCORE D'UN ENTRETIEN NON CONFORME AUX PROCÉDURES D'ENTRETIEN DÉFINIES DANS LES INSTRUCTIONS D'INSTALLATION ET D'UTILISATION DU FABRICANT.

LES DÉCLARATIONS OU OBSERVATIONS ORALES AU SUJET DU PRODUIT QUI POURRAIENT AVOIR ÉTÉ FAITES PAR DES VENDEURS, DES REVENDEURS, DES AGENTS OU D'AUTRES REPRÉSENTANTS DU FABRICANT NE CONSTITUENT PAS DES GARANTIES. LA PRÉSENTE GARANTIE LIMITÉE NE PEUT ÊTRE MODIFIÉE ET SON CHAMP D'APPLICATION NE PEUT ÊTRE ÉLARGI EXCEPTÉ EN VERTU D'UN ACCORD ÉCRIT SIGNÉ PAR UN REPRÉSENTANT AUTORISÉ DU FABRICANT QUI FAIT EXPRESSÉMENT RÉFÉRENCE À LA PRÉSENTE GARANTIE.

Exclusion d'autres garanties : LE FABRICANT N'ACCORDE AUCUNE AUTRE GARANTIE, EXPRESSE OU TACITE. LES GARANTIES IMPLICITES DE QUALITÉ MARCHANDE OU D'APTITUDE À UN USAGE PARTICULIER SONT EXCLUES ET NE S'APPLIQUERONT PAS AU PRODUIT. LE SEUL ET UNIQUE RECOURS DE L'ACHETEUR CONTRE LE FABRICANT CONCERNANT LE PRODUIT ET SON UTILISATION, QUEL QUE SOIT LE FONDEMENT DE RESPONSABILITÉ INVOQUÉ (RESPONSABILITÉ CONTRACTUELLE, DÉLICTEUELLE OU AUTRE), SERA LE REMPLACEMENT OU LA RÉPARATION DU PRODUIT COMME INDIQUÉ CI-DESSUS.

Limitation de responsabilité : EN CAS DE RESPONSABILITÉ POUR DES DOMMAGES DÉCOULANT DE LA PRÉSENTE GARANTIE LIMITÉE OU TOUTE AUTRE RÉCLAMATION RELATIVE AUX PRODUITS DU FABRICANT, LA RESPONSABILITÉ DU FABRICANT SE LIMITERA AU MONTANT PAYÉ POUR LE PRODUIT LORS DE L'ACHAT INITIAL. LE FABRICANT NE SERA EN AUCUN CAS RESPONSABLE DU MANQUE À GAGNER, DU COÛT DE L'ÉQUIPEMENT DE SUBSTITUTION OU DE LA MAIN-D'ŒUVRE, DES DOMMAGES MATÉRIELS OU D'AUTRES DOMMAGES PARTICULIERS, INDIRECTS OU ACCESSOIRES FONDÉS SUR UNE RÉCLAMATION POUR RUPTURE DE CONTRAT, MAUVAISE INSTALLATION, NÉGLIGENCE OU TOUTE AUTRE RÉCLAMATION, MÊME SI LE FABRICANT OU L'UN DE SES REPRÉSENTANTS A ÉTÉ INFORMÉ DE L'ÉVENTUALITÉ DE TELS DOMMAGES. LE FABRICANT NE S'ACQUITTERA D'AUCUNE AUTRE OBLIGATION OU RESPONSABILITÉ QUANT AU PRODUIT OU SA VENTE, SON FONCTIONNEMENT ET SON UTILISATION, ET N'ADMET NI N'AUTORISE L'HYPOTHÈSE DE TOUTE AUTRE OBLIGATION OU RESPONSABILITÉ EN RELATION AVEC CE PRODUIT.

La présente garantie limitée vous accorde des droits juridiques spécifiques. Vous pouvez également jouir d'autres droits, lesquels peuvent varier d'un état à l'autre. Certains états n'autorisent pas l'exclusion ni la limitation.



833 West Diamond St, Boise, Idaho 83705

Le Service Client États-Unis 800-635-5900

Royaume-Uni +44 (0)113 237 5340 | AUS +61 (0)3 63322444

ECCOESG.com

An ECCO SAFETY GROUP™ Brand

ECCOSAFETYGROUP.com