



Installation and Operation Instructions EW3007-F AND EW2604 WORKLIGHTS

IMPORTANT! Read all instructions before installing and using. Installer: This manual must be delivered to the end user.



Do not install and/or operate this safety product unless you have read and understand the safety information contained in this manual.

1. Proper installation combined with operator training in the use, care, and maintenance of emergency safety devices are essential to ensure the safety of you and those you are seeking to protect.
2. Exercise caution when working with live electrical connections.
3. This product must be properly grounded. Inadequate grounding and/or shorting of electrical connections can cause high current arcing, which can cause personal injury and/or severe vehicle damage, including fire.
4. Proper placement and installation are vital to the performance of this safety device. Install this product so that output performance of the system is maximized and the controls are placed within convenient reach of the operator so that s/he can operate the system without losing eye contact with the roadway.
5. Do not install this product or route any wires in the deployment area of an air bag. Equipment mounted or located in an air bag deployment area may reduce the effectiveness of the air bag or become a projectile that could cause serious personal injury or death. Refer to the vehicle owner's manual for the air bag deployment area. It is the responsibility of the user/operator to determine a suitable mounting location ensuring the safety of all passengers inside the vehicle particularly avoiding areas of potential head impact.
6. It is the responsibility of the vehicle operator to ensure during use that all features of this product work correctly. In use, the vehicle operator should ensure the projection of the safety signal is not blocked by vehicle components (i.e., open trunks or compartment doors), people, vehicles or other obstructions.
7. The use of this or any other safety device does not ensure all drivers can or will observe or react to a warning signal. Never take the right-of way for granted. It is your responsibility to be sure you can proceed safely before entering an intersection, driving against traffic, responding at a high rate of speed, or walking on or around traffic lanes.
8. This equipment is intended for use by authorized personnel only. The user is responsible for understanding and obeying all laws regarding warning signal devices. Therefore, the user should check all applicable city, state, and federal laws and regulations. The manufacturer assumes no liability for any loss resulting from the use of this safety device.

Note: Black die cast aluminum housing gets very hot to the touch after operating constantly for several hours.

Specifications:

Size:

EW3007-F	3.3"W X 3.3"H X 3.0"D
EW2604	7.0"W X 4.3"H X 2.8"D

Peak Current Draw at 12.8 VDC:

EW3007-F	1.0A
EW2604	2.1A

Weight:

EW3007-F	1.3 lbs.
EW2604	2.8 lbs.

Max Power Draw at 12.8 VDC:

EW3007-F	13.1W
EW2604	26.9W

Voltage: 12-24 VDC

Temperature Range: -40° to 150°F
-40° to 65°C

Prior to installation:

Carefully remove the unit from its packaging. If damage is found, contact the transit company or ECCO. Do not use broken or damaged parts. Prior to mounting, consideration should be given to cable location.

EW3007-F Mounting:

1. Drill a hole in the mounting surface matching the hole in the bracket.
2. Insert the hex head bolt through the center of the mounting bracket and loosely assemble the bracket onto the light as shown.
3. Secure the light in place with the supplied hardware. Adjust the light beam angle as needed before tightening the screw on each side with the included hex key.

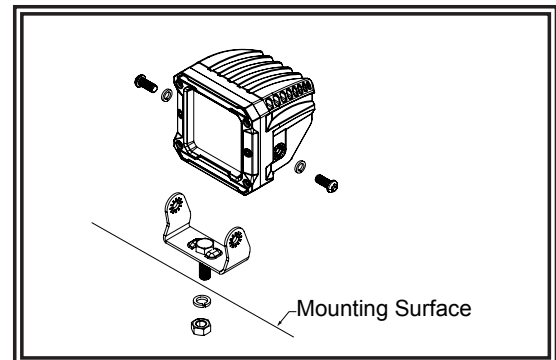

FIGURE 1

EW2604 Mounting:

1. Disassemble the mounting bracket from the light. Drill two holes in the mounting surface matching the holes in the bracket.
2. Insert the hex head bolts through the mounting bracket and loosely assemble the bracket onto the light as shown.
3. Secure the light in place with the supplied hardware. Adjust the light beam angle as needed before tightening the screw on each side.

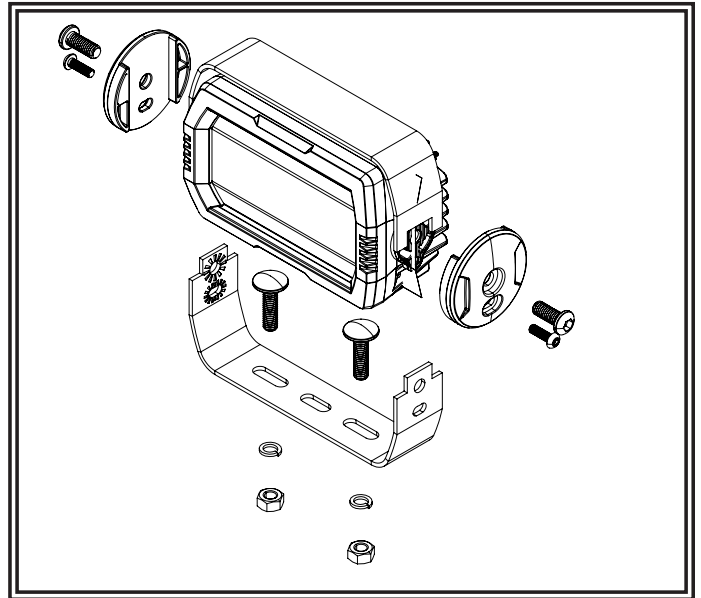

FIGURE 2

WIRING:

The wiring configuration is as shown in Figure 3. All wiring should be a minimum of 16 AWG. The positive line must have a slow blow 5 amp fuse. Routing the ground wire directly back to negative battery terminal is recommended. Pack dielectric grease, such as Dow Corning 4, around each electric connection exposed to moisture or the ambient environment. The red wire operates the spot light LEDs and the green wire operates the position LEDs. Red wire and green wire together will operate both the spot light LEDs and the position LEDs. In-line switches are optional. Fuse and switches are not included.

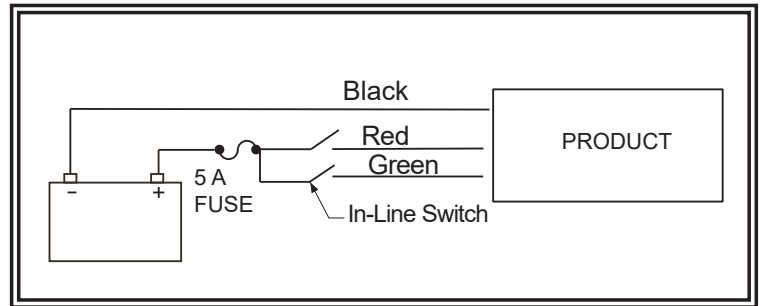

FIGURE 3

Electronics Controls Company "ECCO" (Manufacturer)

ECCO warrants that on the date of purchase, this product will conform to ECCO's specifications for this product (which are available from ECCO upon request). This Limited Warranty extends for sixty (60) months from the date of purchase.

DAMAGE TO PARTS OR PRODUCTS RESULTING FROM TAMPERING, ACCIDENT, ABUSE, MISUSE, NEGLIGENCE, UN-APPROVED MODIFICATIONS, FIRE OR OTHER HAZARD; IMPROPER INSTALLATION OR OPERATION; OR NOT BEING MAINTAINED IN ACCORDANCE WITH THE MAINTENANCE PROCEDURES SET FORTH IN ECCO'S INSTALLATION AND OPERATING INSTRUCTIONS VOIDS THIS LIMITED WARRANTY.

Exclusion of Other Warranties:

ECCO MAKES NO OTHER WARRANTIES, EXPRESSED OR IMPLIED. THE IMPLIED WARRANTIES FOR MERCHANTABILITY, QUALITY OR FITNESS FOR A PARTICULAR PURPOSE, OR ARISING FROM A COURSE OF DEALING, USAGE OR TRADE PRACTICE ARE HEREBY EXCLUDED AND SHALL NOT APPLY TO THE PRODUCT AND ARE HEREBY DISCLAIMED, EXCEPT TO THE EXTENT PROHIBITED BY APPLICABLE LAW. ORAL STATEMENTS OR REPRESENTATIONS ABOUT THE PRODUCT DO NOT CONSTITUTE WARRANTIES.

Remedies and Limitation of Liability:

ECCO'S SOLE LIABILITY AND BUYER'S EXCLUSIVE REMEDY IN CONTRACT, TORT (INCLUDING NEGLIGENCE), OR UNDER ANY OTHER THEORY AGAINST ECCO REGARDING THE PRODUCT AND ITS USE SHALL BE, AT ECCO'S DISCRETION, THE REPLACEMENT OR REPAIR OF THE PRODUCT, OR THE REFUND OF THE PURCHASE PRICE PAID BY BUYER FOR NON-CONFORMING PRODUCT. IN NO EVENT SHALL ECCO'S LIABILITY ARISING OUT OF THIS LIMITED WARRANTY OR ANY OTHER CLAIM RELATED TO THE ECCO'S PRODUCTS EXCEED THE AMOUNT PAID FOR THE PRODUCT BY BUYER AT THE TIME OF THE ORIGINAL PURCHASE. IN NO EVENT SHALL ECCO BE LIABLE FOR LOST PROFITS, THE COST OF SUBSTITUTE EQUIPMENT OR LABOR, PROPERTY DAMAGE, OR OTHER SPECIAL, CONSEQUENTIAL, OR INCIDENTAL DAMAGES BASED UPON ANY CLAIM FOR BREACH OF CONTRACT, IMPROPER INSTALLATION, NEGLIGENCE, OR OTHER CLAIM, EVEN IF ECCO OR A REPRESENTATIVE OF ECCO HAS BEEN ADVISED OF THE POSSIBILITY OF SUCH DAMAGES. ECCO SHALL HAVE NO FURTHER OBLIGATION OR LIABILITY WITH RESPECT TO THE PRODUCT OR ITS SALE, OPERATION AND USE, AND ECCO NEITHER ASSUMES NOR AUTHORIZES THE ASSUMPTION OF ANY OTHER OBLIGATION OR LIABILITY IN CONNECTION WITH SUCH PRODUCT.

This Limited Warranty defines specific legal rights. You may have other legal rights which vary from jurisdiction to jurisdiction. Some jurisdictions do not allow the exclusion or limitation of incidental or consequential damages.



833 West Diamond St
Boise, Idaho 83705

Customer Service

USA 800-635-5900

UK +44 (0)113 237 5340

AUS +61 (0)3 63322444

www.eccoeg.com

An ECCO SAFETY GROUP™ Brand
www.eccosafetygroup.com



Instrucciones de instalación y operación

LUCES DE TRABAJO

EW3007-F Y EW2604

¡IMPORTANTE! Lea todas las instrucciones antes de instalar y utilizar. Instalador: Este manual se debe entregar al usuario final.



No instale ni use este producto de seguridad si no ha leído y comprendido la información sobre seguridad que se incluye.

1. Para garantizar su propia seguridad y la de las personas a las que intenta proteger, es esencial una instalación correcta, combinada con la formación del operador en el uso, cuidado y mantenimiento de los dispositivos de seguridad de emergencia.
2. Tenga cuidado cuando manipule conexiones eléctricas.
3. Este producto debe conectarse a tierra correctamente. Una conexión a tierra incorrecta o unas conexiones eléctricas cortocircuitadas pueden provocar arcos de alta corriente, lo cual puede ocasionar lesiones personales o daños graves en el vehículo, incluso un incendio.
4. La correcta ubicación e instalación son vitales para el rendimiento de este dispositivo de seguridad. Instale este producto de forma que el rendimiento de producción del sistema se maximice y los controles estén situados a una distancia apropiada para el operador, de modo que pueda operar el sistema sin perder contacto visual con el camino.
5. No instale este producto ni tienda los cables en el área de despliegue de una bolsa de aire. Si se instala o monta equipo en esta área, se puede reducir la eficacia de la bolsa de aire o convertirse en un proyectil que podría causar daños corporales o la muerte. Consulte el manual del propietario del vehículo para ver el área de despliegue de la bolsa de aire. Es responsabilidad del operador/usuario determinar la ubicación idónea para el montaje que garantice la seguridad de todos los pasajeros en el interior del vehículo. En particular, se deben evitar las áreas de posible impacto con la cabeza.
6. No instale este producto ni coloque los cables en la zona de despliegue de un airbag. Si el equipo se monta o coloca en la zona de despliegue de un airbag, el airbag perderá eficacia o el equipo puede salir despedido, lo cual puede causar lesiones graves o incluso mortales. Consulte el manual del propietario del vehículo para conocer la zona de despliegue de los airbags. El usuario u operador son responsables de determinar una posición de montaje adecuada que garantice la seguridad de todos los ocupantes del vehículo, y deben evitar zonas que puedan provocar golpes en la cabeza.
7. El uso de este o cualquier otro dispositivo de seguridad no garantiza que todos los conductores puedan observar o reaccionar ante una señal de advertencia ni que lo harán. Nunca tome el derecho de paso por sentado. Es su responsabilidad asegurarse de que puede continuar de forma segura antes de entrar en una intersección, conducir contra el tráfico, responder a una tasa alta de velocidad, o caminar sobre los carriles de tráfico o alrededor de estos.
8. Este equipo está diseñado para que solamente el personal autorizado pueda utilizarlo. El usuario es responsable de entender y obedecer todas las leyes relacionadas con los dispositivos de señal de advertencia. Por lo tanto, el usuario debe comprobar todas las leyes y regulaciones de la ciudad, el estado y el país. El fabricante no asume ninguna responsabilidad por cualquier pérdida ocasionada por el uso de este dispositivo de seguridad.

Nota: La carcasa de aluminio fundido negro se pone muy caliente para el tacto después de funcionar continuamente durante varias horas.

Specifications:

Dimensiones:

EW2604	177,8 mm an. x 109,2 mm al. x 71,1 mm pr. (7,0" W x 4,3" H x 2,8" D)
EW3007-F	177,8 mm an. x 109,2 mm al. x 71,1 mm pr. (3,3" W x 3,3" H x 3,0" D)

Pico de consumo de corriente a 12,8 V CC:

EW2604	2,1 A
EW3007-F	1,0 A

Peso:

EW2604	1,27 kg (2,8 lb).
EW3007-F	0,59 kg (1,3 lb)

Consumo de potencia máximo a 12,8 V CC:

EW2604	26,9 W
EW3007-F	13,1 W

Tensión: 12-24 V CC

Rango de temperatura: de -40° a 150°F
de -40° a 65°C

Antes de la instalación:

Retire con cuidado la unidad de su embalaje. Si encuentra daños, póngase en contacto con la empresa de transporte o con ECCO. No utilice piezas rotas o dañadas. Antes del montaje, debe tenerse en cuenta la ubicación del cable.

Montaje de EW3007-F:

1. Desmonte el soporte de montaje de la luz. Perfore dos orificios en la superficie de montaje que coincidan con los orificios del soporte.
2. Inserte los pernos Allen a través del soporte de montaje y monte sin apretar el soporte en la luz, tal y como se indica.
3. Fije la luz en su lugar con la tornillería suministrada. Ajuste el ángulo del haz de luz según sea necesario antes de apretar el tornillo en cada lado.



FIGURA 1

Montaje de EW2604:

1. Desmonte el soporte de montaje de la luz. Perfore dos orificios en la superficie de montaje que coincidan con los orificios del soporte.
2. Inserte los pernos Allen a través del soporte de montaje y monte sin apretar el soporte en la luz, tal y como se indica.
3. Fije la luz en su lugar con la tornillería suministrada. Ajuste el ángulo del haz de luz según sea necesario antes de apretar el tornillo en cada lado.

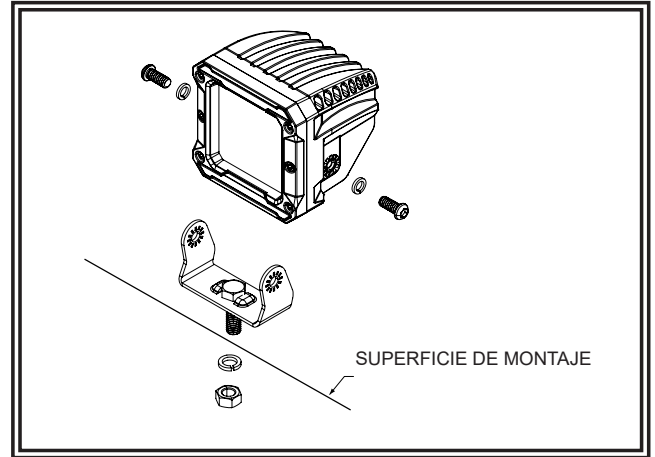

FIGURA 2

CABLEADO:

La configuración del cableado es la que se indica en la Figura 2. Todo el cableado debe ser como mínimo de 16 AWG. La línea positiva debe llevar un fusible lento de 5 amperios. Se recomienda encaminar el cable de tierra directamente de vuelta al terminal negativo de la batería. Aplique grasa dieléctrica, como Dow Corning 4, alrededor de cada conexión eléctrica expuesta a la humedad o el ambiente externo. El cable rojo hace funcionar los LED del foco y el cable verde hace funcionar los LED de posición. El cable rojo y el cable verde juntos operarán tanto los LED de luz puntual como los LED de posición. Los interruptores son opcionales. El fusible y los interruptores no están incluidos.

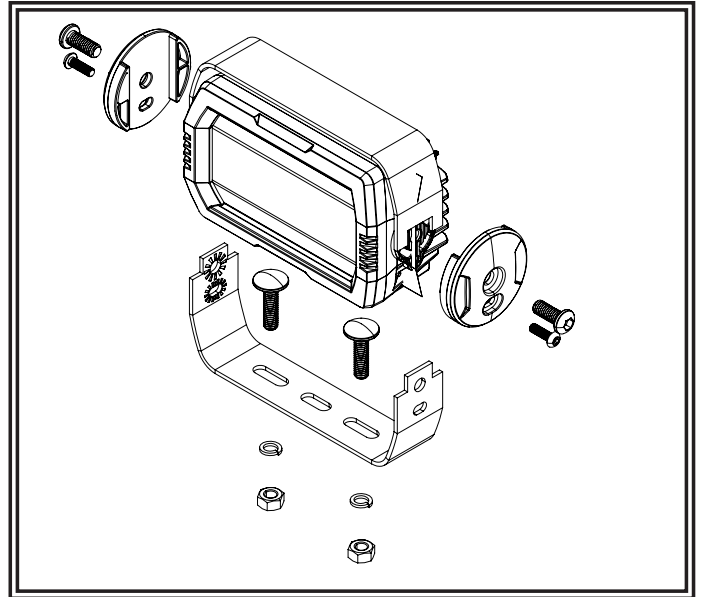

FIGURA 3

Garantía limitada del fabricante y restricción de la responsabilidad:

El fabricante garantiza que en la fecha de compra este producto cumplirá con las especificaciones del fabricante para este producto (que el fabricante pone a su disposición si se solicitan). Esta garantía limitada se extiende por sesenta (60) meses a partir de la fecha de compra.

EL DAÑO A LAS PIEZAS O LOS PRODUCTOS CAUSADO POR LA ALTERACIÓN, ACCIDENTE, ABUSO, MAL USO, NEGLIGENCIA, MODIFICACIONES NO AUTORIZADAS, FUEGO U OTRO PELIGRO; INSTALACIÓN U OPERACIÓN INCORRECTAS; O NO REALIZAR EL MANTENIMIENTO DE ACUERDO CON LOS PROCEDIMIENTOS DE MANTENIMIENTO ESTABLECIDOS EN LAS INSTRUCCIONES DE INSTALACIÓN Y DE OPERACIÓN DEL FABRICANTE ANULA ESTA Garantía LIMITADA.

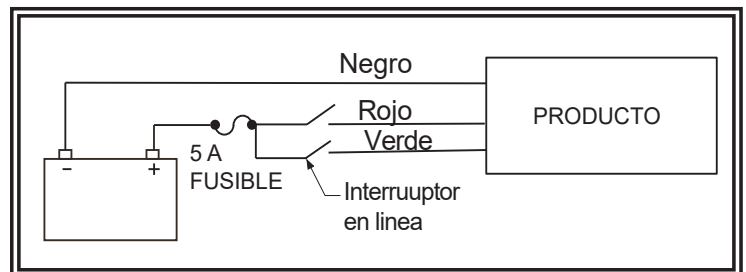
Exclusión de otras garantías:

EL FABRICANTE NO OFRECE NINGUNA OTRA GARANTÍA, EXPRESA O IMPLÍCITA. LAS GARANTÍAS IMPLÍCITAS DE COMERCIABILIDAD, CALIDAD O IDONEIDAD PARA UN OBJETIVO PARTICULAR, O QUE SURJAN DE UNA TRANSACCIÓN, USO O PRÁCTICA DE COMERCIO QUEDAN EXCLUIDAS POR MEDIO DE LA PRESENTE Y NO SERÁN VÁLIDAS PARA EL PRODUCTO, Y SE ANULAN POR MEDIO DE LA PRESENTE, EXCEPTO EN LA MEDIDA EN QUE LO PROHÍBAN LAS LEYES VIGENTES. LAS DECLARACIONES VERBALES O REPRESENTACIONES SOBRE EL PRODUCTO NO CONSTITUYEN GARANTÍAS.

Compensaciones y restricción de la responsabilidad:

LA ÚNICA RESPONSABILIDAD DEL FABRICANTE Y LA ÚNICA Y EXCLUSIVA COMPENSACIÓN DEL COMPRADOR EN VIRTUD DE UN CONTRATO, POR ILÍCITO CIVIL O SEGÚN CUALQUIER SUPUESTO EN CONTRA DEL FABRICANTE RESPECTO AL PRODUCTO Y SU USO SERÁ EL REEMPLAZO O LA REPARACIÓN DEL PRODUCTO, O EL REEMBOLSO DEL PRECIO DE COMPRA PAGADO QUE HAYA PAGADO EL COMPRADOR POR EL PRODUCTO QUE NO CUMPLE CON LOS REQUISITOS. EN NINGÚN CASO LA RESPONSABILIDAD DEL FABRICANTE QUE SURJA DE ESTA GARANTÍA LIMITADA O POR CUALQUIER OTRA RECLAMACIÓN RELACIONADA CON LOS PRODUCTOS DEL FABRICANTE EXCEDERÁ LA CANTIDAD QUE EL COMPRADOR PAGÓ POR EL PRODUCTO EN EL MOMENTO DE LA COMPRA ORIGINAL. EN NINGÚN CASO EL FABRICANTE SERÁ RESPONSABLE POR LUCRO CESANTE, EL COSTO DE LA SUSTITUCIÓN DEL EQUIPO O LA MANO DE OBRA, DAÑOS A LA PROPIEDAD U OTROS DAÑOS ESPECIALES, CONSECUENCIALES O INCIDENTALES QUE SE BASEN EN CUALQUIER RECLAMACIÓN POR INCUMPLIMIENTO DE CONTRATO, INSTALACIÓN INAPROPIADA, NEGLIGENCIA O DE OTRO TIPO, INCLUSO SI SE LE HA INFORMADO AL FABRICANTE O A UN REPRESENTANTE DEL FABRICANTE SOBRE LA POSIBILIDAD DE QUE OCURRAN TALES DAÑOS. EL FABRICANTE NO TENDRÁ NINGUNA OTRA OBLIGACIÓN O RESPONSABILIDAD CON RESPECTO AL PRODUCTO O SU VENTA, OPERACIÓN Y USO, Y EL FABRICANTE NO ASUME NI AUTORIZA EL SUPUESTO DE CUALQUIER OTRA OBLIGACIÓN O RESPONSABILIDAD EN RELACIÓN CON DICHO PRODUCTO.

Esta garantía limitada define derechos legales específicos. Usted puede tener otros derechos legales que varían de una jurisdicción a otra. Algunas jurisdicciones no permiten la exclusión ni la limitación de daños incidentales o consecuenciales.



833 West Diamond St
Boise, Idaho 83705

Servicio al cliente
EE.UU. 800.635.5900

Reino Unido +44 (0)113 237 5340
AUS +61 (0)3 63322444

www.eccoesg.com

An ECCO SAFETY GROUP™ Brand
www.eccosafetygroup.com



Instructions d'installation et d'utilisation LAMPES DE TRAVAIL EW3007-F ET EW2604

IMPORTANT! Lisez toutes les instructions avant d'installer et d'utiliser. Installateur: Ce manuel doit être remis à l'utilisateur final.



N'installez pas et/ou n'utilisez pas ce produit de sécurité avant d'avoir lu et compris les consignes de sécurité fournies.

1. Une installation correcte, associée à une formation de l'opérateur à l'utilisation, à l'entretien et à la maintenance des dispositifs de sécurité d'urgence, est essentielle pour garantir votre sécurité et celle de ceux que vous souhaitez protéger.
2. Soyez prudent lorsque vous manipulez des connexions électriques sous tension.
3. Ce produit doit être correctement mis à la masse. Une mise à la masse inadéquate et/ou un court-circuit des connexions électriques peuvent provoquer l'apparition d'un arc électrique haute tension susceptible de causer des blessures corporelles et/ou des dommages graves sur le véhicule, y compris un incendie.
4. Une installation et un positionnement corrects sont essentiels au bon fonctionnement de ce dispositif de sécurité. Installez ce produit de manière à optimiser les performances de sortie du système et de sorte que les commandes soient à portée de main de l'opérateur, afin qu'il puisse utiliser le système sans perdre le contact visuel avec la chaussée.
5. N'installez pas ce produit et n'acheminez pas de câbles dans la zone de déploiement d'un airbag. Tout équipement monté ou situé dans la zone de déploiement d'un airbag est susceptible de réduire l'efficacité de cet airbag ou de devenir un projectile pouvant causer des blessures graves, voire mortelles. Reportez-vous au manuel d'utilisation du véhicule pour en savoir davantage sur la zone de déploiement de l'airbag. Il incombe à l'utilisateur/à l'opérateur de définir un emplacement de montage approprié assurant la sécurité de tous les passagers à l'intérieur du véhicule, en évitant en particulier les zones d'impact potentiel de la tête.
6. N'installez pas ce produit et n'acheminez pas de câbles dans la zone de déploiement d'un airbag. Tout équipement monté ou situé dans la zone de déploiement d'un airbag est susceptible de réduire l'efficacité de cet airbag ou de devenir un projectile pouvant causer des blessures graves, voire mortelles. Reportez-vous au manuel d'utilisation du véhicule pour en savoir davantage sur la zone de déploiement de l'airbag. Il incombe à l'utilisateur/à l'opérateur de définir un emplacement de montage approprié assurant la sécurité de tous les passagers à l'intérieur du véhicule, en évitant en particulier les zones d'impact potentiel de la tête.
7. L'utilisation de ce dispositif de sécurité ou de tout autre dispositif de sécurité ne garantit pas que tous les conducteurs peuvent ou vont observer ou réagir à un signal d'avertissement. Ne prenez jamais la priorité pour acquise. Il est de votre responsabilité de vous assurer que vous pouvez vous déplacer en toute sécurité avant d'entrer dans une intersection, de conduire en sens inverse de la circulation, de réagir à une vitesse élevée et de marcher sur ou autour des voies de circulation.
8. Cet équipement est destiné uniquement au personnel autorisé. Il incombe à l'utilisateur de comprendre et de respecter toutes les lois relatives aux dispositifs de signalisation d'avertissement. Par conséquent, l'utilisateur doit s'informer sur toutes les lois et réglementations en vigueur dans la ville, la région et le pays où il se trouve. Le fabricant décline toute responsabilité en cas de perte découlant de l'utilisation de ce dispositif de sécurité.

Remarques: N'installez pas et/ou n'utilisez pas ce produit de sécurité avant d'avoir lu et compris les consignes de sécurité fournies.

Spécifications:

Taille:			Appel de courant de crête à 12,8 V c. c.:
EW2604	17,7 cm L X 10,9 cm H X 7,1 cm P (7 po x 4,3 po x 2,8 po)		EW2604 2,1 A
EW3007-F	8,4 cm L X 8,4 cm H X 7,6 cm P (3,3 po x 3,3 po x 3 po)		EW3007-F 1,0 A
Poids:			Consommation électrique maximale à 12,8 V c. c.:
EW2604	1,27 kg (2,8 lb).		EW2604 26,9 W
EW3007-F	0,59 kg (2,2 lb)		EW3007-F 13,1 W
Tension:	12 à 24 V c. c.		
Plage de températures:	de -40° à 150°F de -40° à 65°C		

Avant l'installation:

Retirer délicatement l'appareil de son emballage. En cas de dommage, contacter la société de transport ou ECCO. Ne pas utiliser de pièces brisées ou endommagées. Avant le montage, il convient de tenir compte de l'emplacement du câble.

EW3007-F Montage:

1. Démontez le support de montage du feu. Percer deux trous dans la surface de montage correspondant aux trous dans le support.
2. Insérez les boulons à tête hexagonale à travers le support de montage et montez le support sans le serrer sur le feu, comme illustré.
3. Fixez le feu à l'aide de la quincaillerie fournie. Réglez l'angle du faisceau lumineux selon les besoins avant de serrer la vis de chaque côté.

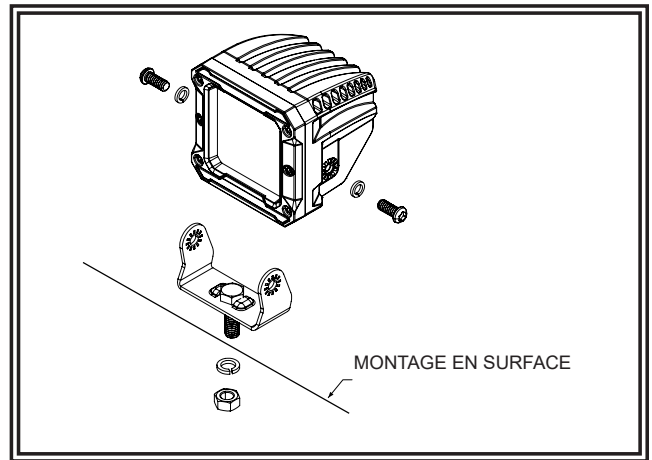

FIGURE 1

EW2604 Montage:

1. Démontez le support de montage du feu. Percer deux trous dans la surface de montage correspondant aux trous dans le support.
2. Insérez les boulons à tête hexagonale à travers le support de montage et montez le support sans le serrer sur le feu, comme illustré.
3. Fixez le feu à l'aide de la quincaillerie fournie. Réglez l'angle du faisceau lumineux selon les besoins avant de serrer la vis de chaque côté.

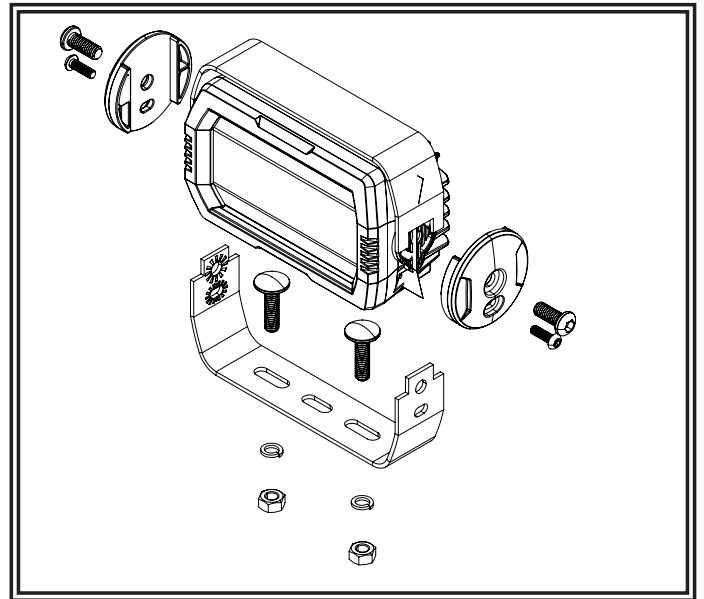

FIGURE 2

CÂBLAGE:

La configuration du câblage est illustrée à la figure 3. Tout le câblage doit être d'un calibre minimal de 16 AWG. La ligne positive doit être munie d'un fusible à action retardée de 5 A. On recommande d'acheminer le câble de masse directement à la borne négative de la batterie. Recouvrir de graisse diélectrique, comme la Dow Corning 4, chaque branchement électrique exposé à l'humidité ou à l'environnement. Le fil rouge fait fonctionner les DEL du projecteur et le fil vert actionne les DEL de position. Le fil rouge et le fil vert ensemble feront fonctionner à la fois les DEL du projecteur et les DEL de position. Les commutateurs en ligne sont en option. Les fusibles et les commutateurs ne sont pas inclus.

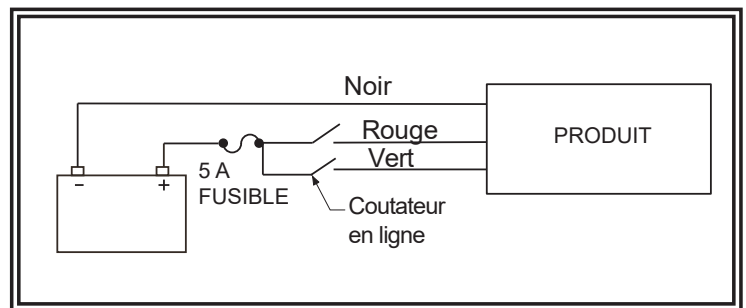

FIGURE 3

Garantie limitée du fabricant et limitation de responsabilité :

Le Fabricant garantit qu'à la date de l'achat, ce produit est conforme aux spécifications du Fabricant le concernant (qui sont disponibles sur demande auprès du Fabricant). Cette Garantie limitée s'étend sur soixante (60) mois à compter de la date d'achat.

LES DOMMAGES À DES PIÈCES OU À DES PRODUITS RÉSULTANT D'UNE ALTÉRATION, D'UN ACCIDENT, D'UN ABUS, D'UNE NÉGLIGENCE, DE MODIFICATIONS NON AUTORISÉES, D'UN INCENDIE OU DE TOUT AUTRE DANGER ; DE L'INSTALLATION OU D'UNE UTILISATION INCORRECTE ; OU D'UN DÉFAUT D'ENTRETIEN CONFORME AUX PROCÉDURES DE MAINTENANCE DÉCRITES DANS LES CONSIGNES D'INSTALLATION ET D'UTILISATION DU FABRICANT ANNULENT CETTE GARANTIE LIMITÉE.

Exclusion d'autres garanties :

LE FABRICANT N'ÉMET AUCUNE AUTRE GARANTIE, QU'ELLE SOIT EXPRESSE OU IMPLICITE. LES GARANTIES IMPLICITES DE QUALITÉ MARCHANDE, DE QUALITÉ OU D'ADAPTATION À UN OBJECTIF PARTICULIER, OU DÉCOULANT D'UNE TRANSACTION, D'UN USAGE OU DE PRATIQUES COMMERCIALES, SONT EXCLUES PAR LES PRÉSENTES, NE S'APPLIQUERONT PAS AU PRODUIT, ET SONT DÉCLINÉES PAR LES PRÉSENTES, EXCEPTÉ DANS LA MESURE INTERDITE PAR LA LÉGISLATION EN VIGUEUR. LES DÉCLARATIONS ORALES OU AUTRES DÉCLARATIONS CONCERNANT LE PRODUIT NE CONSTITUENT PAS DES GARANTIES.

Recours et limitation de responsabilité :

LA SEULE RESPONSABILITÉ DU FABRICANT ET LE RECOURS EXCLUSIF DE L'ACHETEUR CONTRE LE FABRICANT, PAR CONTRAT, EN CAS DE DÉLIT (Y COMPRIS LA NÉGLIGENCE), OU SELON TOUTE AUTRE THÉORIE, EN CE QUI CONCERNE LE PRODUIT ET SON UTILISATION, SE LIMITERONT, À LA DISCRÉTION DU FABRICANT, AU REMPLACEMENT OU À LA RÉPARATION DU PRODUIT, OU AU REMBOURSEMENT DU PRIX D'ACHAT PAYÉ PAR L'ACHETEUR POUR LE PRODUIT NON CONFORME. EN AUCUN CAS LA RESPONSABILITÉ DU FABRICANT DÉCOULANT DE CETTE GARANTIE LIMITÉE OU DE TOUTE AUTRE RÉCLAMATION RELATIVE AUX PRODUITS DU FABRICANT NE DÉPASSERA LE MONTANT PAYÉ PAR L'ACHETEUR POUR LE PRODUIT AU MOMENT DE L'ACHAT INITIAL. EN AUCUN CAS LE FABRICANT NE POURRA ÊTRE TENU POUR RESPONSABLE DE LA PERTE DE PROFITS, DU COÛT DE L'ÉQUIPEMENT OU DE LA MAIN D'OEUVRE DE REMPLACEMENT, DES DOMMAGES MATÉRIELS, OU D'AUTRES DOMMAGES SPÉCIAUX, CONSÉCUTIFS OU INCIDENTS EN SE BASANT SUR UNE RÉCLAMATION POUR RUPTURE DE CONTRAT, INSTALLATION INAPPROPRIÉE, NÉGLIGENCE OU TOUTE AUTRE RÉCLAMATION, MÊME SI LE FABRICANT OU UN REPRÉSENTANT DU FABRICANT A ÉTÉ AVERTI DE LA POSSIBILITÉ DE TELS DOMMAGES. LE FABRICANT N'A AUCUNE AUTRE OBLIGATION OU RESPONSABILITÉ EN CE QUI CONCERNE LE PRODUIT OU SA VENTE, SON FONCTIONNEMENT ET SON UTILISATION, ET LE FABRICANT N'ASSUME NI N'AUTORISE EN AUCUN CAS L'HYPOTHÈSE D'UNE AUTRE OBLIGATION OU RESPONSABILITÉ EN RELATION AVEC CE PRODUIT.

Cette Garantie limitée définit des droits légaux spécifiques. Vous pouvez avoir d'autres droits légaux qui varient d'une juridiction à l'autre. Certaines juridictions ne permettent pas l'exclusion ou la limitation des dommages indirects ou consécutifs.



833 West Diamond St
Boise, Idaho 83705

Le Service Client

États-Unis 800.635.5900

Royaume-Uni +44 (0)113 237 5340

AUS +61 (0)3 63322444

www.eccoesg.com

An ECCO SAFETY GROUP™ Brand
www.eccosafetygroup.com