



Installation and Operation Instructions ED3777 Series LED Directionals

**WARNING!**

Failure to install or use this product according to manufacturer's recommendations may result in property damage, serious injury, and/or death to those you are seeking to protect!



Do not install and/or operate this safety product unless you have read and understand the safety information contained in this manual.

1. Proper installation combined with operator training in the use, care, and maintenance of emergency warning devices are essential to ensure the safety of you and those you are seeking to protect.
2. Exercise caution when working with live electrical connections.
3. This product must be properly grounded. Inadequate grounding and/or shorting of electrical connections can cause high current arcing, which can cause personal injury and/or severe vehicle damage, including fire.
4. Proper placement and installation are vital to the performance of this warning device. Install this product so that output performance of the system is maximized and the controls are placed within convenient reach of the operator so that s/he can operate the system without losing eye contact with the roadway.
5. Do not install this product or route any wires in the deployment area of an air bag. Equipment mounted or located in an air bag deployment area may reduce the effectiveness of the air bag or become a projectile that could cause serious personal injury or death. Refer to the vehicle owner's manual for the air bag deployment area. It is the responsibility of the user/operator to determine a suitable mounting location ensuring the safety of all passengers inside the vehicle particularly avoiding areas of potential head impact.
6. It is the responsibility of the vehicle operator to ensure during use that all features of this product work correctly. In use, the vehicle operator should ensure the projection of the warning signal is not blocked by vehicle components (i.e., open trunks or compartment doors), people, vehicles or other obstructions.
7. The use of this or any other warning device does not ensure all drivers can or will observe or react to a warning signal. Never take the right-of-way for granted. It is your responsibility to be sure you can proceed safely before entering an intersection, driving against traffic, responding at a high rate of speed, or walking on or around traffic lanes.
8. This equipment is intended for use by authorized personnel only. The user is responsible for understanding and obeying all laws regarding warning signal devices. Therefore, the user should check all applicable city, state, and federal laws and regulations. The manufacturer assumes no liability for any loss resulting from the use of this warning device.

SPECIFICATIONS

Size: 4.3"L x 0.9"W x 1.4"H

Weight: 0.3 lbs.

Voltage Range: 12-24VDC

Current draw at 12.8VDC:
ED3777X: 1.3A Max.
ED3777XX: 1.4A Max.

Power Consumption at 12.8 VDC:

ED3777X: 15.6W Max.

ED3777XX: 16.9W Max.

Temperature Range:

-22° to 122°F

-30° to 50°C

Flash Rate:

See Flash Pattern Charts

Prior to installation:

Carefully remove the unit from its packaging. If damage is found, contact the transit company or ECCO. Do not use broken or damaged parts. Prior to mounting, consideration should be given to cable location.

Mounting Instructions:

Caution: When drilling into any vehicle surface, make sure the area is free from any electrical wires, fuel lines, vehicle upholstery, etc. that could be damaged

1. Select a flat mounting surface with the visibility of the flash and ease of wiring access taken into consideration.
2. Using the unit or bracket as a template, mark the two mounting hole locations. Drill a third hole for wire access as needed.
3. Mount the directional with the supplied hardware as shown.

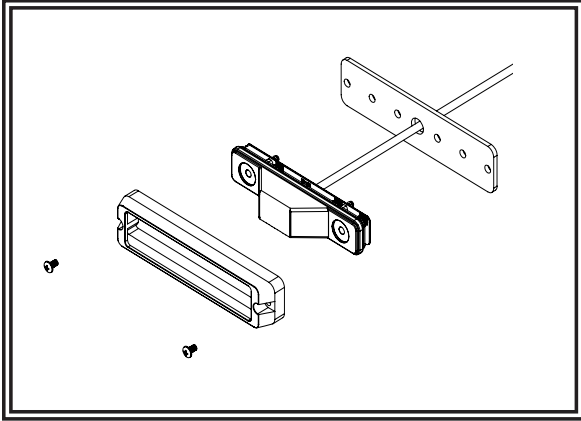

Surface Mount

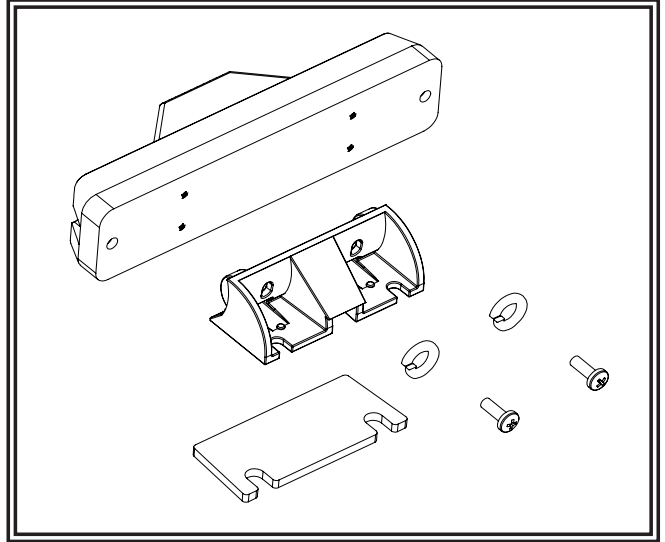

Adhesive Mount

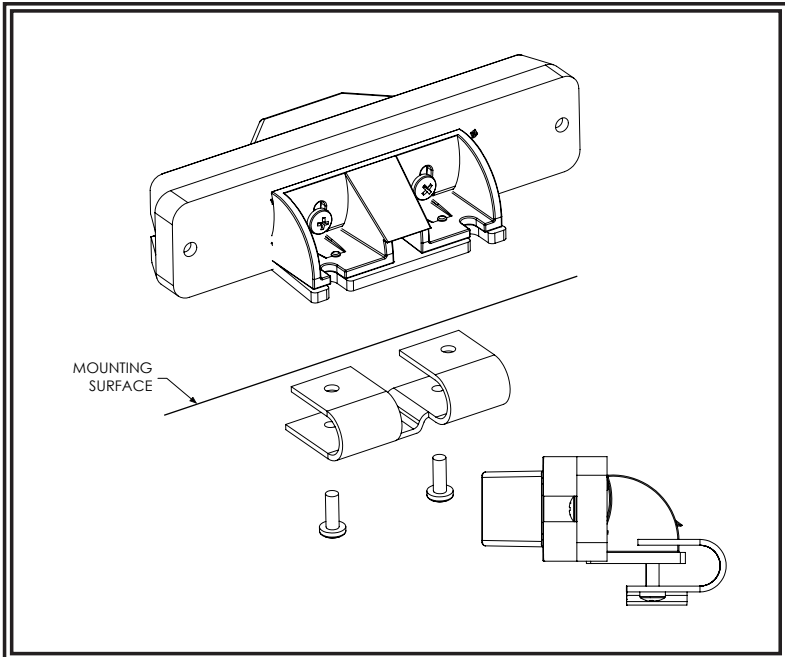

Permanent Mount

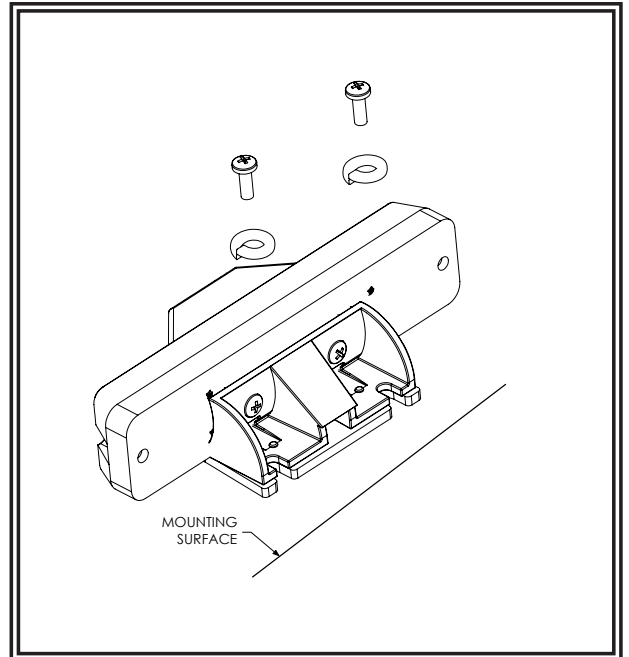

Edge Mount

Wiring Instructions:

Important! This unit is a safety device and it must be connected to its own separate, fused power point to assure its continued operation should any other electrical accessory fail.

Wire as shown in FIGURE 1. All wiring should be a minimum of 20 AWG. The positive line must have a slow blow 3 amp fuse. Routing the ground wire directly back to negative battery terminal is recommended. Pack dielectric grease, such as Dow Corning 4, around each electric connection exposed to moisture or the ambient environment. Isolate any unused wires.

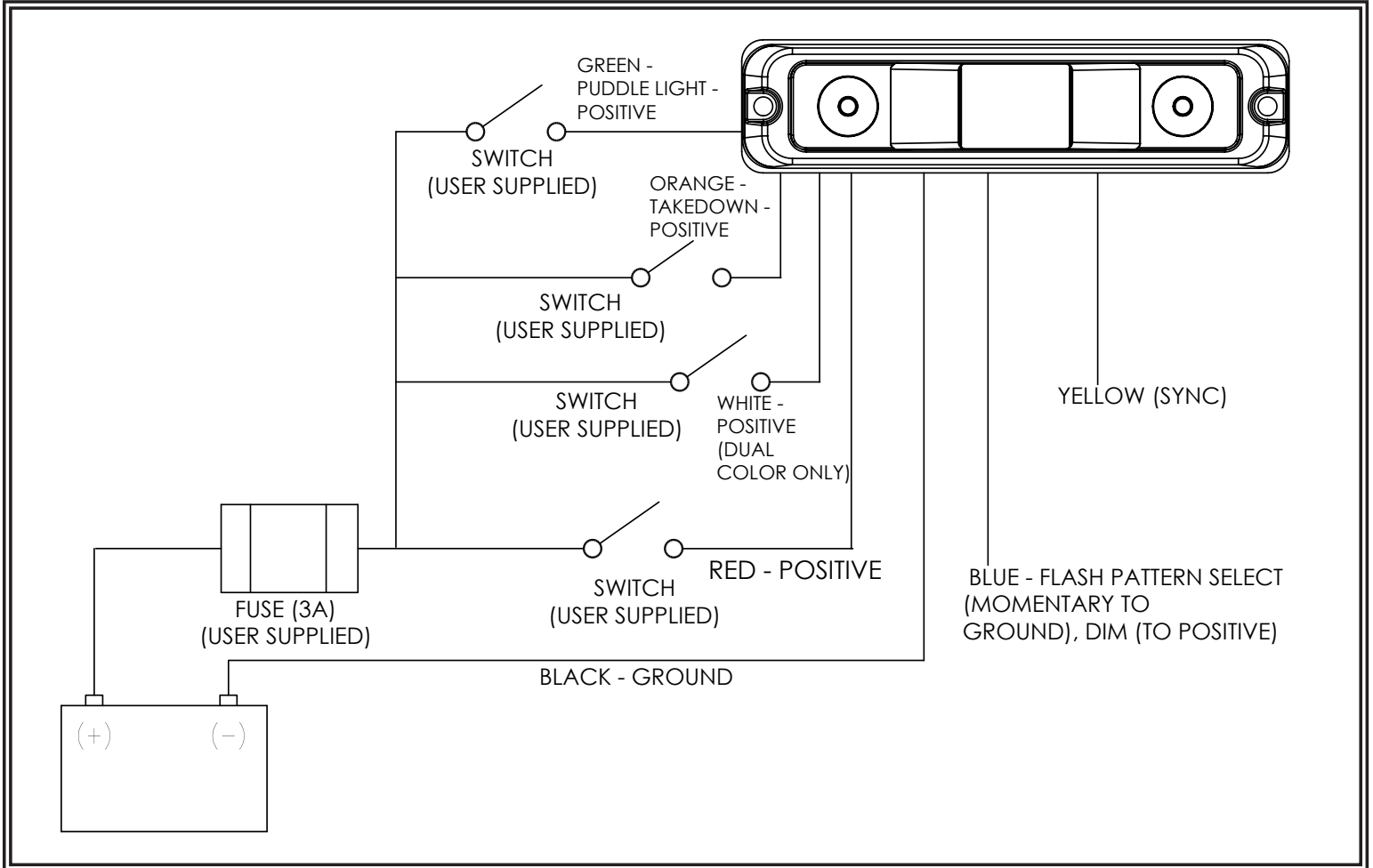

FIGURE 1

Flash Pattern Selection:

The flash pattern can be selected by powering the individual flash pattern mode and holding the blue wire to the black wire.

- A quick tap will increment by one pattern.
- 1-3 seconds to go to the previous pattern
- 3-5 seconds to return to the factory default pattern
- 5+ seconds to set to the last flash pattern

Synchronization:

The directional is capable of syncing with other compatible ECCO products by setting the desired flash pattern on each unit individually. It is also strongly recommended that the same rate and style of flash pattern be used on all synced units to produce the most effective warning pattern.

NOTE: To operate simultaneously, each unit must be set to the same phase (A + A or B + B); to operate alternately, units must be set to have the opposite phase (A + B or B + A). Then, connect the yellow sync wires together and check that the units are flashing in a synchronized manner as expected. If a pattern on one unit appears incorrect, the blue pattern select wire can be used to cycle forward or backward on that individual unit until the correct pattern is selected.

NOTE: This will only change the pattern in the one unit and will not affect the other units connected to the yellow sync wire.

ED3777X Flash Pattern Chart																		
Pattern	Description	FPM	Sync	Phase	SAE J595				CA T13			SAE J845				ECE R65		
					A	B	R	W	A	B	R	A (140°)	B (140°)	R (140°)	W (100°)	A	B	R
1	Single Flash	75	Y	A	Class 1	Class 1	Class 1	Class 1	Class B	Class B	Class B	Class 1	Class 1	Class 1	Class 1	-	-	-
2	Single Flash	75	Y	B	Class 1	Class 1	Class 1	Class 1	Class B	Class B	Class B	Class 1	Class 1	Class 1	Class 1	-	-	-
3	Single Flash - Wig Wag	75	Y		-	-	-	-	-	-	-	-	-	-	-	-	-	-
4	Single Flash	120	Y	A	Class 1	Class 1	Class 1	Class 1	-	-	-	Class 1	Class 1	Class 1	Class 1	Class 1	Class 1	Class 1
5	Single Flash	120	Y	B	Class 1	Class 1	Class 1	Class 1	-	-	-	Class 1	Class 1	Class 1	Class 1	Class 1	Class 1	Class 1
6	Single Flash - Wig Wag	120	Y		-	-	-	-	-	-	-	-	-	-	-	-	-	-
7	Double Flash	75	Y	A	Class 1	Class 1	Class 1	Class 1	-	-	-	Class 1	Class 1	Class 1	Class 1	-	-	-
8	Double Flash	75	Y	B	Class 1	Class 1	Class 1	Class 1	-	-	-	Class 1	Class 1	Class 1	Class 1	-	-	-
9	Double Flash - Wig Wag	75	Y		-	-	-	-	-	-	-	-	-	-	-	-	-	-
10	Double Flash	120	Y	A	Class 1	Class 1	Class 1	Class 1	-	-	-	Class 1	Class 1	Class 1	Class 1	Class 1	Class 1	Class 1
11	Double Flash	120	Y	B	Class 1	Class 1	Class 1	Class 1	-	-	-	Class 1	Class 1	Class 1	Class 1	Class 1	Class 1	Class 1
12	Double Flash - Wig Wag	120	Y		-	-	-	-	-	-	-	-	-	-	-	-	-	-
13	Quad Flash (Default)	75	Y	A	Class 1	Class 1	Class 1	Class 2	-	-	-	Class 1	Class 1	Class 1	Class 2	-	-	-
14	Quad Flash	75	Y	B	Class 1	Class 1	Class 1	Class 2	-	-	-	Class 1	Class 1	Class 1	Class 2	-	-	-
15	Quad Flash - Wig Wag	75	Y		-	-	-	-	-	-	-	-	-	-	-	-	-	-
16	Quad Flash	150	Y	A	Class 1	Class 1	Class 1	Class 2	-	-	-	Class 2	Class 2	Class 1	Class 2	-	-	-
17	Quad Flash	150	Y	B	Class 1	Class 1	Class 1	Class 2	-	-	-	Class 2	Class 2	Class 1	Class 2	-	-	-
18	Quad Flash - Wig Wag	150	Y		-	-	-	-	-	-	-	-	-	-	-	-	-	-
19	Triple Flash	75	Y	A	Class 1	Class 1	Class 1	Class 1	-	-	-	Class 1	Class 1	Class 1	Class 1	-	-	-
20	Triple Flash	75	Y	B	Class 1	Class 1	Class 1	Class 1	-	-	-	Class 1	Class 1	Class 1	Class 1	-	-	-
21	Triple Flash - Wig Wag	75	Y		-	-	-	-	-	-	-	-	-	-	-	-	-	-
22	Quint Flash	150	Y	A	Class 1	Class 1	Class 1	Class 2	-	-	-	Class 2	Class 2	Class 1	Class 2	-	-	-
23	Quint Flash	150	Y	B	Class 1	Class 1	Class 1	Class 2	-	-	-	Class 2	Class 2	Class 1	Class 2	-	-	-
24	Quint Flash - Wig Wag	150	Y		-	-	-	-	-	-	-	-	-	-	-	-	-	-
25	Steady Burn, Single Flash - Split		N		-	-	-	-	-	-	-	-	-	-	-	-	-	-
26	Steady Burn		N		-	-	-	-	-	-	-	-	-	-	-	-	-	-
27	Modulation		N		-	-	-	-	-	-	-	-	-	-	-	-	-	-
28	Double, Triple Flash - Wig Wag		N		-	-	-	-	-	-	-	-	-	-	-	-	-	-
29	Single, Quad Flash - Wig Wag		N		-	-	-	-	-	-	-	-	-	-	-	-	-	-

ED3777XX Flash Pattern Chart

Red Wire	White Wire	Red and White Wires	Description	FPM	Sync	Phase	SAE J595				CA T13			SAE J845				ECE R65		
							A	B	R	W	A	B	R	A (110°)	B (100°)	R (120°)	W (90°)	A	B	R
1-Default		1-Default	Single Flash - Color 1	75	Y	A	Class 1	Class 1	Class 1	Class 1	Class B	Class B	Class B	Class 1	Class 1	Class 1	Class 1	-	-	-
2		2	Single Flash - Color 1	75	Y	B	Class 1	Class 1	Class 1	Class 1	Class B	Class B	Class B	Class 1	Class 1	Class 1	Class 1	-	-	-
		3	Single Flash - Split - Color 1 Then 2	75	Y	A	-	-	-	-	-	-	-	-	-	-	-	-	-	-
		4	Single Flash - Split - Color 1 Then 2	75	Y	B	-	-	-	-	-	-	-	-	-	-	-	-	-	-
	1-Default	5	Single Flash - Color 2	75	Y	A	Class 1	Class 1	Class 1	Class 1	Class B	Class B	Class B	Class 1	Class 1	Class 1	Class 1	-	-	-
		6	Single Flash - Color 2	75	Y	B	Class 1	Class 1	Class 1	Class 1	Class B	Class B	Class B	Class 1	Class 1	Class 1	Class 1	-	-	-
3	3	7	Single Flash - Color 1 Then 2	75	Y	A	-	-	-	-	-	-	-	-	-	-	-	-	-	-
4	4	8	Single Flash - Color 1 Then 2	75	Y	B	-	-	-	-	-	-	-	-	-	-	-	-	-	-
5	5	9	Single Flash - Wig Wag - Color 1 Then 2	75	Y	-	-	-	-	-	-	-	-	-	-	-	-	-	-	-
6		10	Single Flash - Color 1	375	Y	A	-	-	-	-	-	-	-	-	-	-	-	-	-	-
7		11	Single Flash - Color 1	375	Y	B	-	-	-	-	-	-	-	-	-	-	-	-	-	-
		12	Single Flash - Split - Color 1 Then 2	375	Y	A	-	-	-	-	-	-	-	-	-	-	-	-	-	-
		13	Single Flash - Split - Color 1 Then 2	375	Y	B	-	-	-	-	-	-	-	-	-	-	-	-	-	-
	6	14	Single Flash - Color 2	375	Y	A	-	-	-	-	-	-	-	-	-	-	-	-	-	-
	7	15	Single Flash - Color 2	375	Y	B	-	-	-	-	-	-	-	-	-	-	-	-	-	-
8	8	16	Single Flash - Color 1 Then 2	375	Y	A	-	-	-	-	-	-	-	-	-	-	-	-	-	-
9	9	17	Single Flash - Color 1 Then 2	375	Y	B	-	-	-	-	-	-	-	-	-	-	-	-	-	-
10	10	18	Single Flash - Wig Wag - Color 1 Then 2	375	Y	-	-	-	-	-	-	-	-	-	-	-	-	-	-	-
11		19	Double Flash - Color 1	75	Y	A	Class 1	Class 1	Class 1	Class 1	Class B	Class B	Class B	Class 1	Class 1	Class 1	Class 1	-	-	-
12		20	Double Flash - Color 1	75	Y	B	Class 1	Class 1	Class 1	Class 1	Class B	Class B	Class B	Class 1	Class 1	Class 1	Class 1	-	-	-
		21	Double Flash - Split - Color 1 Then 2	75	Y	A	-	-	-	-	-	-	-	-	-	-	-	-	-	-
		22	Double Flash - Split - Color 1 Then 2	75	Y	B	-	-	-	-	-	-	-	-	-	-	-	-	-	-
11		23	Double Flash - Color 2	75	Y	A	Class 1	Class 1	Class 1	Class 1	Class B	Class B	Class B	Class 1	Class 1	Class 1	Class 1	-	-	-
12		24	Double Flash - Color 2	75	Y	B	Class 1	Class 1	Class 1	Class 1	Class B	Class B	Class B	Class 1	Class 1	Class 1	Class 1	-	-	-
13	13	25	Double Flash - Color 1 Then 2	75	Y	A	-	-	-	-	-	-	-	-	-	-	-	-	-	-
14	14	26	Double Flash - Color 1 Then 2	75	Y	B	-	-	-	-	-	-	-	-	-	-	-	-	-	-
15	15	27	Double Flash - Wig Wag - Color 1 Then 2	75	Y	-	-	-	-	-	-	-	-	-	-	-	-	-	-	-
16		28	Double Flash - Color 1	120	Y	A	Class 1	Class 1	Class 1	Class 1	-	-	-	Class 1	Class 1	Class 1	Class 1	Class 1	Class 1	Class 1
17		29	Double Flash - Color 1	120	Y	B	Class 1	Class 1	Class 1	Class 1	-	-	-	Class 1	Class 1	Class 1	Class 1	Class 1	Class 1	Class 1
		30	Double Flash - Split - Color 1 Then 2	120	Y	A	-	-	-	-	-	-	-	-	-	-	-	-	-	-
		31	Double Flash - Split - Color 1 Then 2	120	Y	B	-	-	-	-	-	-	-	-	-	-	-	-	-	-
16		32	Double Flash - Color 2	120	Y	A	Class 1	Class 1	Class 1	Class 1	-	-	-	Class 1	Class 1	Class 1	Class 1	Class 1	Class 1	Class 1
17		33	Double Flash - Color 2	120	Y	B	Class 1	Class 1	Class 1	Class 1	-	-	-	Class 1	Class 1	Class 1	Class 1	Class 1	Class 1	Class 1
18	18	34	Double Flash - Color 1 Then 2	120	Y	A	-	-	-	-	-	-	-	-	-	-	-	-	-	-
19	19	35	Double Flash - Color 1 Then 2	120	Y	B	-	-	-	-	-	-	-	-	-	-	-	-	-	-
20	20	36	Double Flash - Wig Wag - Color 1 Then 2	120	Y	-	-	-	-	-	Class B	Class B	Class B	-	-	-	-	-	-	-
21		37	Triple Flash - Color 1	75	Y	A	Class 1	Class 1	Class 1	Class 2	Class B	Class B	Class B	Class 1	Class 1	Class 1	Class 1	Class 2	-	-
22		38	Triple Flash - Color 1	75	Y	B	Class 1	Class 1	Class 1	Class 2	-	-	-	Class 1	Class 1	Class 1	Class 1	Class 2	-	-
		39	Triple Flash - Split - Color 1 Then 2	75	Y	A	-	-	-	-	-	-	-	-	-	-	-	-	-	-
		40	Triple Flash - Split - Color 1 Then 2	75	Y	B	-	-	-	-	-	-	-	-	-	-	-	-	-	-
	21	41	Triple Flash - Color 2	75	Y	A	Class 1	Class 1	Class 1	Class 2	-	-	-	Class 1	Class 1	Class 1	Class 1	Class 2	-	-
	22	42	Triple Flash - Color 2	75	Y	B	Class 1	Class 1	Class 1	Class 2	Class B	Class B	Class B	Class 1	Class 1	Class 1	Class 1	Class 2	-	-
23	23	43	Triple Flash - Color 1 Then 2	75	Y	A	-	-	-	-	Class B	Class B	Class B	-	-	-	-	-	-	-
24	24	44	Triple Flash - Color 1 Then 2	75	Y	B	-	-	-	-	Class B	Class B	Class B	-	-	-	-	-	-	-
25	25	45	Triple Flash - Wig Wag - Color 1 Then 2	75	Y	-	-	-	-	-	-	-	-	-	-	-	-	-	-	-
26		46	Quad Flash - Color 1	75	Y	A	Class 1	Class 1	Class 1	Class 2	Class B	Class B	Class B	Class 2	Class 2	Class 2	Class 2	Class 2	-	-
27		47	Quad Flash - Color 1	75	Y	B	Class 1	Class 1	Class 1	Class 2	Class B	Class B	Class B	Class 2	Class 2	Class 2	Class 2	Class 2	-	-
		48	Quad Flash - Split - Color 1 Then 2	75	Y	A	-	-	-	-	-	-	-	-	-	-	-	-	-	-
		49	Quad Flash - Split - Color 1 Then 2	75	Y	B	-	-	-	-	-	-	-	-	-	-	-	-	-	-
26		50	Quad Flash - Color 2	75	Y	A	Class 1	Class 1	Class 1	Class 2	Class B	Class B	Class B	Class 1	Class 1	Class 1	Class 1	Class 2	-	-
27		51	Quad Flash - Color 2	75	Y	B	Class 1	Class 1	Class 1	Class 2	Class B	Class B	Class B	Class 1	Class 1	Class 1	Class 1	Class 2	-	-
28	28	52	Quad Flash - Color 1 Then 2	75	Y	A	-	-	-	-	-	-	-	-	-	-	-	-	-	-
29	29	53	Quad Flash - Color 1 Then 2	75	Y	B	-	-	-	-	-	-	-	-	-	-	-	-	-	-
30	30	54	Quad Flash - Wig Wag - Color 1 Then 2	75	Y	-	-	-	-	-	-	-	-	-	-	-	-	-	-	-
31		55	Quad Flash - Color 1	120	Y	A	Class 1	Class 1	Class 1	Class 2	-	-	-	Class 2	Class 2	Class 2	Class 2	Class 2	-	-
32		56	Quad Flash - Color 1	120	Y	B	Class 1	Class 1	Class 1	Class 2	-	-	-	Class 2	Class 2	Class 2	Class 2	Class 2	-	-
		57	Quad Flash - Split - Color 1 Then 2	120	Y	A	-	-	-	-	-	-	-	-	-	-	-	-	-	-
		58	Quad Flash - Split - Color 1 Then 2	120	Y	B	-	-	-	-	-	-	-	-	-	-	-	-	-	-
31		59	Quad Flash - Color 2	120	Y	A	Class 1	Class 1	Class 1	Class 2	-	-	-	Class 2	Class 2	Class 2	Class 2	Class 2	-	-
32		60	Quad Flash - Color 2	120	Y	B	Class 1	Class 1	Class 1	Class 2	-	-	-	Class 2	Class 2	Class 2	Class 2	Class 2	-	-
33	33	61	Quad Flash - Color 1 Then 2	120	Y	A	-	-	-	-	-	-	-	-	-	-	-	-	-	-
34	34	62	Quad Flash - Color 1 Then 2	120	Y	B	-	-	-	-	-	-	-	-	-	-	-	-	-	-
35	35	63	Quad Flash - Wig Wag - Color 1 Then 2	120	Y	-	-	-	-	-	-	-	-	-	-	-	-	-	-	-
		64	Modulation - Color 1 Then 2			N	-	-	-	-	-	-	-	-	-	-	-	-	-	-
		65	Double, Quad Flash - Color 1 Then 2			N	-	-	-	-	-	-	-	-	-	-	-	-	-	-
		66	Single, Triple Flash - Color 1 Then 2			N	-	-	-	-	-	-	-	-	-	-	-	-	-	-
		67	Double, Triple, Quad Flash - Color 1 Then 2			N	-	-	-	-	-	-	-	-	-	-	-	-	-	-
36		68	Steady Burn - Color 1			N	-	-	-	-	-	-	-	-	-	-	-	-	-	-
	36	69	Steady Burn - Color 2			N	-	-	-	-	-	-	-	-	-	-	-	-	-	-

Manufacturer Limited Warranty and Limitation of Liability:

Manufacturer warrants that on the date of purchase, this product will conform to Manufacturer's specifications for this product (which are available from the Manufacturer upon request). This Limited Warranty extends for Thirty-Six (36) months from the date of purchase.

DAMAGE TO PARTS OR PRODUCTS RESULTING FROM TAMPERING, ACCIDENT, ABUSE, MISUSE, NEGLIGENCE, UNAPPROVED MODIFICATIONS, FIRE OR OTHER HAZARD; IMPROPER INSTALLATION OR OPERATION; OR NOT BEING MAINTAINED IN ACCORDANCE WITH THE MAINTENANCE PROCEDURES SET FORTH IN MANUFACTURER'S INSTALLATION AND OPERATING INSTRUCTIONS VOIDS THIS LIMITED WARRANTY.

Exclusion of Other Warranties:

MANUFACTURER MAKES NO OTHER WARRANTIES, EXPRESSED OR IMPLIED. THE IMPLIED WARRANTIES FOR MERCHANTABILITY, QUALITY OR FITNESS FOR A PARTICULAR PURPOSE, OR ARISING FROM A COURSE OF DEALING, USAGE OR TRADE PRACTICE ARE HEREBY EXCLUDED AND SHALL NOT APPLY TO THE PRODUCT AND ARE HEREBY DISCLAIMED, EXCEPT TO THE EXTENT PROHIBITED BY APPLICABLE LAW. ORAL STATEMENTS OR REPRESENTATIONS ABOUT THE PRODUCT DO NOT CONSTITUTE WARRANTIES.

Remedies and Limitation of Liability:

MANUFACTURER'S SOLE LIABILITY AND BUYER'S EXCLUSIVE REMEDY IN CONTRACT, TORT (INCLUDING NEGLIGENCE), OR UNDER ANY OTHER THEORY AGAINST MANUFACTURER REGARDING THE PRODUCT AND ITS USE SHALL BE, AT MANUFACTURER'S DISCRETION, THE REPLACEMENT OR REPAIR OF THE PRODUCT, OR THE REFUND OF THE PURCHASE PRICE PAID BY BUYER FOR NON-CONFORMING PRODUCT. IN NO EVENT SHALL MANUFACTURER'S LIABILITY ARISING OUT OF THIS LIMITED WARRANTY OR ANY OTHER CLAIM RELATED TO THE MANUFACTURER'S PRODUCTS EXCEED THE AMOUNT PAID FOR THE PRODUCT BY BUYER AT THE TIME OF THE ORIGINAL PURCHASE. IN NO EVENT SHALL MANUFACTURER BE LIABLE FOR LOST PROFITS, THE COST OF SUBSTITUTE EQUIPMENT OR LABOR, PROPERTY DAMAGE, OR OTHER SPECIAL, CONSEQUENTIAL, OR INCIDENTAL DAMAGES BASED UPON ANY CLAIM FOR BREACH OF CONTRACT, IMPROPER INSTALLATION, NEGLIGENCE, OR OTHER CLAIM, EVEN IF MANUFACTURER OR A MANUFACTURER'S REPRESENTATIVE HAS BEEN ADVISED OF THE POSSIBILITY OF SUCH DAMAGES. MANUFACTURER SHALL HAVE NO FURTHER OBLIGATION OR LIABILITY WITH RESPECT TO THE PRODUCT OR ITS SALE, OPERATION AND USE, AND MANUFACTURER NEITHER ASSUMES NOR AUTHORIZES THE ASSUMPTION OF ANY OTHER OBLIGATION OR LIABILITY IN CONNECTION WITH SUCH PRODUCT.

This Limited Warranty defines specific legal rights. You may have other legal rights which vary from jurisdiction to jurisdiction. Some jurisdictions do not allow the exclusion or limitation of incidental or consequential damages.



833 West Diamond St
Boise, Idaho 83705
Customer Service
USA 800-635-5900
UK +44 (0)113 237 5340
AUS +61 (0)3 63322444
www.eccoesg.com



ECCO[®]

Instrucciones de Instalación y Operación ED3777 Luz de Advertencia



¡ADVERTENCIA!

En caso de no instalar ni utilizar este producto conforme a las sugerencias del fabricante se podrían ocasionar daños a la propiedad, lesiones graves personales o el deceso del usuario y de las personas que se busca proteger.



No instale u opere este producto de seguridad a menos que haya leído y comprendido la información de seguridad que contiene este manual.

1. Para garantizar su seguridad y la de todos aquellos a los que desea proteger, es importante que exista una adecuada instalación, así como también una capacitación de los operadores para el uso, el cuidado y el mantenimiento de los dispositivos de alerta de emergencias.
2. Opere con precaución cuando trabaje con conexiones eléctricas en tensión.
3. El producto deber conectarse a tierra adecuadamente. Una conexión incorrecta o cortocircuito en las conexiones eléctricas puede ocasionar arcos de alta tensión lo que, a su vez, puede producir heridas o daños a su vehículo y fuego inclusive.
4. Para un buen desempeño del dispositivo de alerta, es de vital importancia que exista una instalación y una ubicación adecuadas. Instale este producto de modo que el rendimiento del sistema se maximice y los controles se ubiquen al alcance del operador, de esta manera éste podrá operar el sistema sin perder el contacto visual de la calzada.
5. No instale el producto o fije algún cable en el área de despliegue de la bolsa de aire. Los equipos que se instalen o se coloquen en el área de despliegue de la bolsa de aire pueden reducir la efectividad de la bolsa, o convertirse en un proyectil que puede ocasionar heridas e incluso la muerte. Consulte el manual de usuario del vehículo acerca del área de despliegue de la bolsa de aire. Es responsabilidad del usuario/operador determinar una ubicación adecuada para la instalación, con el fin de garantizar la seguridad de todos los pasajeros dentro del vehículo y evitar particularmente las potenciales áreas de impacto de la cabeza.
6. Es responsabilidad del operador del vehículo asegurarse de que todas las características del producto funcionen correctamente durante su operación. Durante su operación, el operador del vehículo debe asegurarse de que la proyección de las señales de alerta no se encuentre bloqueada por componentes propios del vehículo (es decir, baúles o puertas abiertas), personas, vehículos u otras obstrucciones.
7. El uso de este o cualquier otro dispositivo de alerta no garantiza que todos los conductores puedan observar o reaccionar a las señales de advertencia. Nunca subestime el derecho de paso. Es su responsabilidad asegurarse de que pueda proceder con seguridad antes de ingresar en una intersección, conducir en contra del tráfico o a alta velocidad, y caminar por o alrededor de carriles de circulación.
8. Este equipo debe operarse solo por personal autorizado. El usuario es responsable de comprender y obedecer todas las leyes con respecto a los dispositivos de señales de alerta. Por lo tanto, el usuario debe revisar todas las leyes y regulaciones aplicables tanto las correspondientes a la ciudad como las estatales y federales. El fabricante no asume ninguna responsabilidad por la pérdida como resultado del uso del dispositivo de alerta.

Ensamblaje:

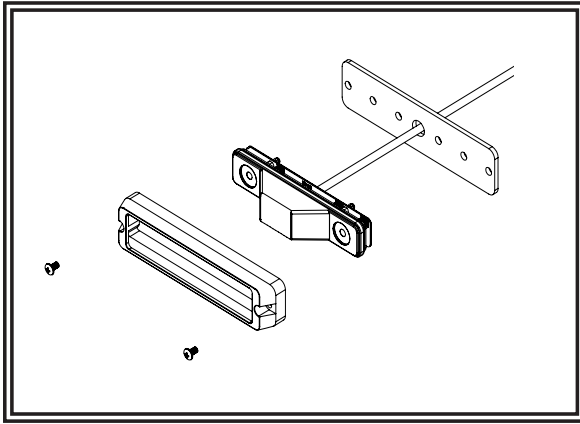

Ensamblaje en la superficie

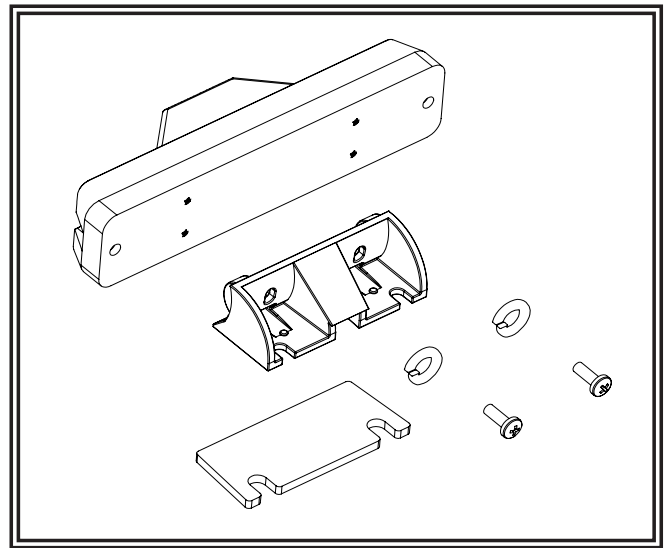

Ensamblaje adhesivo

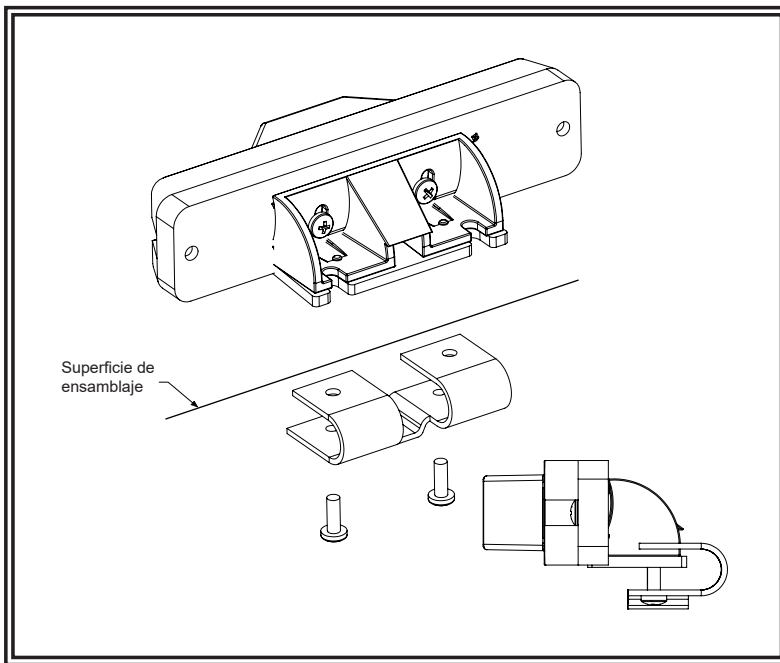

Ensamblaje en el borde

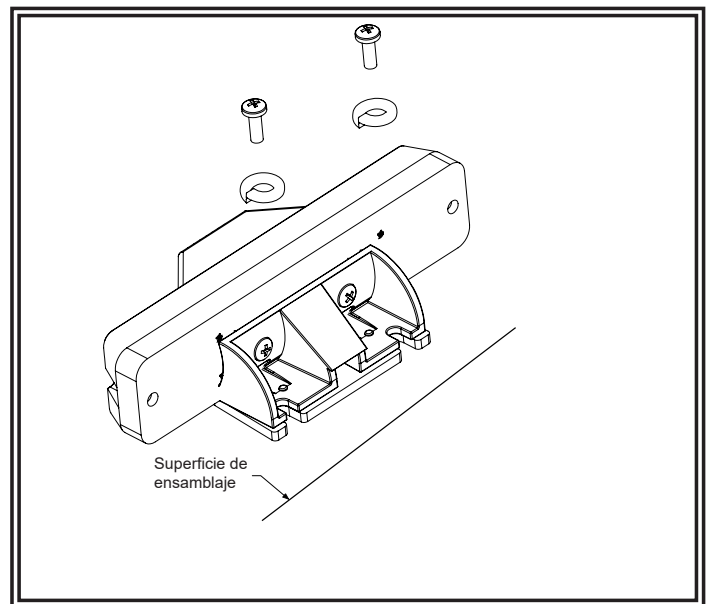

Ensamblaje permanente

Alambre: ED3777

ROJO: Positivo (se necesita añadir un fusible 2A)

NEGRO: Negativo

AZUL: Conmutación de patrones

AMARILLO: Función sincronizada

(Se puede sincronizar hasta 8 unidades)

NARANJA: Operación de reducción de la luz

(se necesita añadir un fusible 2A)

VERDE: Operación de luz de suelo

(se necesita añadir un fusible 2A)

Ambiente de operación:

Temperatura ambiente: -30 a 50°C

OPERACIÓN EN FASE:

La Fase 1 (Ph1) destella simultáneamente con Ph1

La Fase 2 (Ph2) destella simultáneamente con Ph2

(Se puede sincronizar hasta 8 unidades)

Aplique el alambre AZUL A NEGRO:

- Menos de 1 seg. para el próximo patrón

- Entre 1-3 seg. para el patrón anterior

- Entre 3-5 seg. para el patrón predeterminado de fábrica

- Más de 5 seg. pasa por defecto al patrón #13 (ED3777) y al patrón #12 (ED3777XX)

Cable: ED3777XX

ROJO: Positivo, Colores 1 y 3 (se necesita añadir un fusible 5A)

BLANCO: Positivo, Colores 2 y 4 (se necesita añadir un fusible 5A)

NEGRO: Negativo

AZUL: Selección de patrón en negativo

AMARILLO: Función sincronizada

(Se puede sincronizar hasta 8 unidades)

NARANJA: Operación de reducción de la luz

(se necesita añadir un fusible 2A)

VERDE: Operación de luz de suelo

(se necesita añadir un fusible 2A)

	ROJO	BLANCO
PRODUCTO	1 Y 3 COLORES	2 Y 4 COLORES
ED3777AW	ÁMBAR	BLANCO
ED3777BW	AZUL	BLANCO
ED3777RB	ROJO	AZUL
ED3777RW	ROJO	BLANCO
ED3777AG	ÁMBAR	VERDE
ED3777AB	ÁMBAR	AZUL
ED3777AR	ÁMBAR	ROJO

DETECCIÓN Y RESOLUCIÓN DE PROBLEMAS

Las series ED3777 y ED3777XX han sido probadas y aprobadas en fábrica. Si las funciones o el dispositivo fallan, revise lo siguiente:

1. Luego de conectarse al suministro de energía, asegúrese de que el extremo de la fuente de energía esté conectado de forma correcta. Y luego, asegúrese que no esté ocurriendo corriente de cortocircuito.
2. Asegúrese que el interruptor de energía esté en la posición de "ON" (encendido).

Garantía limitada del fabricante y restricción de la responsabilidad:

El fabricante garantiza que en la fecha de compra, este producto cumplirá con las especificaciones del fabricante específicas (que el fabricante pone a su disposición si se solicitan). Esta garantía limitada se extiende por treinta y seis (36) meses, a partir de la fecha de compra.

EL DAÑO A LAS PIEZAS O A LOS PRODUCTOS CAUSADO POR LA ALTERACIÓN, ACCIDENTE, ABUSO, MAL USO, NEGLIGENCIA, MODIFICACIONES NO AUTORIZADAS, FUEGO U OTRO PELIGRO; INSTALACIÓN U OPERACIÓN INCORRECTAS; O NO REALIZAR EL MANTENIMIENTO DE ACUERDO CON LOS PROCEDIMIENTOS DE MANTENIMIENTO ESTABLECIDOS EN LAS INSTRUCCIONES DE INSTALACIÓN Y DE OPERACIÓN DEL FABRICANTE, ANULA ESTA GARANTÍA LIMITADA.

Exclusión de otras garantías:

EL FABRICANTE NO OFRECE NINGUNA OTRA GARANTÍA, EXPRESA O IMPLÍCITA. LAS GARANTÍAS IMPLÍCITAS DE COMERCIABILIDAD, CALIDAD O IDONEIDAD PARA UN PROPÓSITO PARTICULAR, O QUE SURJAN DURANTE EL CURSO DE LOS TRATOS, USO O PRÁCTICAS COMERCIALES, SE EXCLUYEN POR ESTE MEDIO, NO APLICARÁN AL PRODUCTO Y SE RECHAZA TODA RESPONSABILIDAD, EXCEPTO EN LA MEDIDA QUE LO PROHÍBAN LAS LEYES VIGENTES. LAS AFIRMACIONES O REPRESENTACIONES ORALES SOBRE EL PRODUCTO NO CONSTITUYEN GARANTÍAS.

Remedios y limitación de responsabilidad:

LA ÚNICA RESPONSABILIDAD DEL FABRICANTE Y EL ÚNICO REMEDIO DEL COMPRADOR EN EL CONTRATO, POR AGRAVIOS (INCLUIDA LA NEGLIGENCIA), O BAJO CUALQUIER OTRA TEORÍA CONTRA EL FABRICANTE EN RELACIÓN AL PRODUCTO Y SU USO SERÁ, SEGÚN EL CRITERIO DEL FABRICANTE, EL REEMPLAZO O LA REPARACIÓN DEL PRODUCTO, O BIEN EL REEMBOLSO DEL PRECIO DE COMPRA PAGADO POR EL COMPRADOR POR UN PRODUCTO QUE NO CUMPLE CON LAS ESPECIFICACIONES. BAJO NINGUNA CIRCUNSTANCIA LA RESPONSABILIDAD DEL FABRICANTE QUE SURJA DE ESTA GARANTÍA LIMITADA O CUALQUIER OTRA RECLAMACIÓN RELACIONADA CON LOS PRODUCTOS DEL FABRICANTE, SUPERARÁ EL PRECIO PAGADO POR EL PRODUCTO POR PARTE DEL COMPRADOR EN EL MOMENTO DE LA COMPRA ORIGINAL. EN NINGÚN CASO EL FABRICANTE SERÁ RESPONSABLE POR LUCRO CESANTE, EL COSTO DE LA SUSTITUCIÓN DEL EQUIPO O LA MANO DE OBRA, DAÑOS A LA PROPIEDAD U OTROS DAÑOS ESPECIALES, CONSECUENTES O INCIDENTALES QUE SE BASEN EN CUALQUIER RECLAMACIÓN POR INCUMPLIMIENTO DE CONTRATO, INSTALACIÓN INAPROPIADA, NEGLIGENCIA O DE OTRO TIPO, INCLUSO SI SE LE HA INFORMADO AL FABRICANTE O A UN REPRESENTANTE DEL FABRICANTE SOBRE LA POSIBILIDAD DE QUE OCURRAN TALES DAÑOS. EL FABRICANTE NO TENDRÁ NINGUNA OTRA OBLIGACIÓN O RESPONSABILIDAD CON RESPECTO AL PRODUCTO O SU VENTA, OPERACIÓN Y USO, Y EL FABRICANTE NO ASUME NI AUTORIZA EL SUPUESTO DE CUALQUIER OTRA OBLIGACIÓN O RESPONSABILIDAD EN RELACIÓN CON DICHO PRODUCTO.

Esta garantía limitada define derechos legales específicos. Usted puede tener otros derechos legales que varían de una jurisdicción a otra. Algunas jurisdicciones no permiten la exclusión o limitación de daños incidentales o consecuenciales.



833 West Diamond St.
Boise, Idaho 83705
Servicio al cliente
EE.UU. 800.635.5900
Reino Unido +44 (0)113 237 5340
AUS +61 (0)3 63322444
www.eccoesg.com



ECCO®

Instructions d'installation et d'utilisation ED3777 Éclairage d'avertissement



AVERTISSEMENT!

Le non-respect des recommandations d'installation ou d'utilisation du fabricant peut entraîner des matériels, de graves blessures et/ou votre mort et celle de ceux que vous cherchez à protéger!



N'installez et/ou n'utilisez ce produit de sécurité que si vous avez lu et compris les informations de sécurité contenues dans ce manuel.

1. Une bonne installation et une parfaite connaissance de l'utilisation, de l'entretien et de la maintenance des dispositifs d'avertissement d'urgence sont essentielles pour assurer votre sécurité et celle des personnes que vous cherchez à protéger.
2. Faites preuve de prudence lorsque vous manipulez des connexions électriques.
3. Ce produit doit être correctement mis à la terre. Une mise à la terre inappropriée et/ou un court-circuitage des connexions électriques peuvent entraîner des arcs électriques de haute intensité qui peuvent, à leur tour, provoquer des blessures et/ou de graves dommages au véhicule, notamment des incendies.
4. Un placement et une installation appropriés sont indispensables au bon fonctionnement de ce dispositif d'avertissement. Installez ce produit pour que les performances de sortie du système soient maximisées et que les contrôles soient à portée de main du conducteur pour lui permettre d'utiliser le système sans quitter des yeux la zone de travail.
5. Ni l'installation de ce produit ni le passage des câbles ne doivent entraver le déploiement d'un coussin gonflable. L'équipement monté ou localisé dans la zone de déploiement d'un coussin gonflable peut réduire l'efficacité du coussin gonflable ou se transformer en projectile pouvant provoquer des blessures graves ou la mort. Reportez-vous au manuel de l'utilisateur de la voiture pour connaître la zone de déploiement du coussin gonflable. Il est de la responsabilité de l'utilisateur/l'opérateur de déterminer un emplacement de montage adapté, garantissant la sécurité de tous les passagers du véhicule en évitant particulièrement les zones de chocs potentiels au niveau de la tête.
6. Pendant l'utilisation, il incombe au conducteur du véhicule de s'assurer que toutes les fonctions de ce produit sont parfaitement opérationnelles. Lors de l'utilisation, le conducteur du véhicule doit s'assurer que la projection du signal d'avertissement n'est pas bloquée par des composants du véhicule (p. ex., coffres ouverts ou portes de compartiment ouvertes), des personnes, des véhicules ou d'autres obstacles.
7. L'utilisation de ce dispositif ou de tout autre dispositif d'avertissement ne garantit pas que tous les conducteurs verront le signal d'avertissement ni qu'ils agiront en conséquence. Ne tenez jamais la priorité pour acquise. Vous êtes tenu de vous assurer que vous pourrez agir en toute sécurité avant de vous engager dans une intersection, conduire en sens inverse de la circulation, réagir à une vitesse élevée ou marcher sur des voies de circulation ou autour d'elles.
8. Cet équipement est conçu pour n'être utilisé que par du personnel autorisé. L'utilisateur est tenu de comprendre l'ensemble des lois concernant les dispositifs d'avertissement d'urgence, et de les respecter. L'utilisateur est donc tenu de vérifier toutes les réglementations et lois municipales, nationales et fédérales applicables. Le fabricant n'assume aucune responsabilité pour toute perte résultant de l'utilisation de ce dispositif d'avertissement.

Montage :

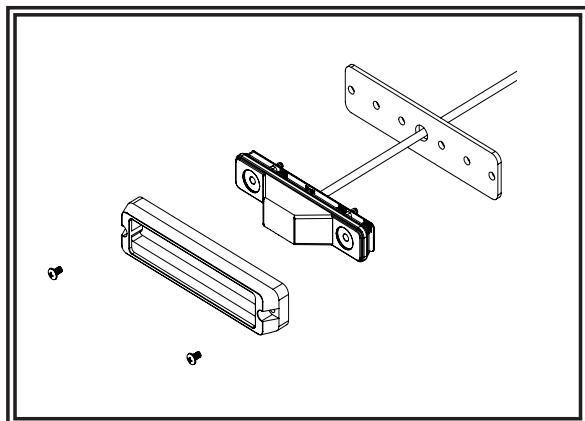

Montage en surface

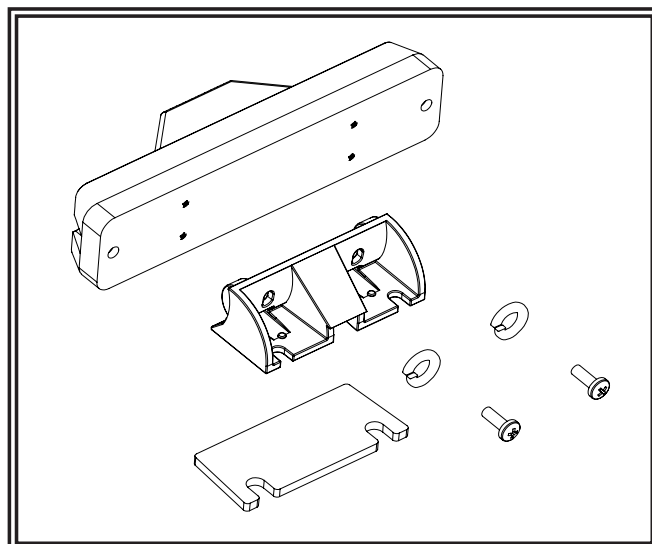

Fixation adhésive

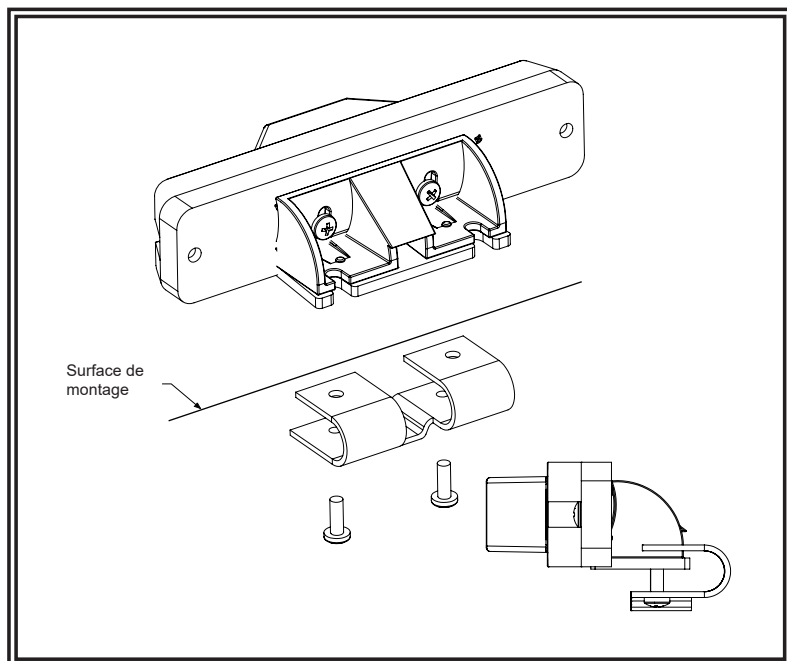

Montage de bord

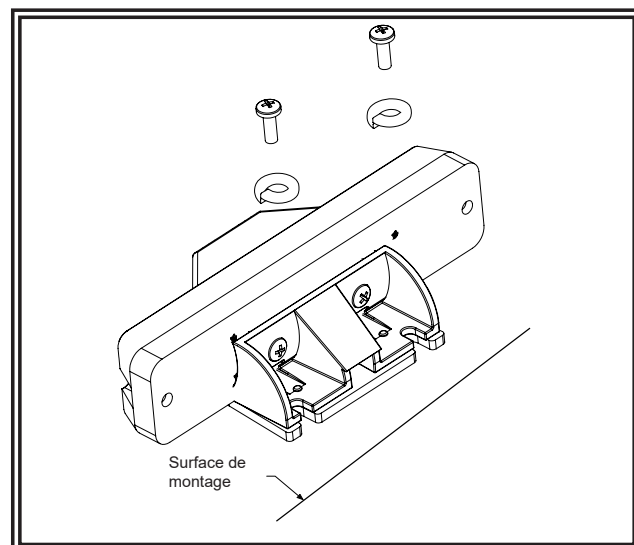

Montage permanent

Câblage : ED3777

ROUGE : Positif (besoin d'ajouter un fusible 2A)

NOIR : Négatif

BLEU : Commutation de configuration

JAUNE : Fonction synchronisée

(Jusqu'à 8 unités peuvent être synchronisées)

ORANGE : Fonctionnement de l'éclairage de retrait
(besoin d'ajouter fusible 2A)

VERT : Fonctionnement de l'éclairage de masse
(besoin d'ajouter fusible 2A)

Environnement de fonctionnement :

Température ambiante : -30 à 50°C

FONCTIONNEMENT PHASE :

Phase 1 (Ph1) clignote simultanément avec Ph1

Phase 2 (Ph2) clignote simultanément avec Ph2

(Jusqu'à 8 unités peuvent être synchronisées)

Appliquer BLEU au câble NOIR :

- Moins de 1 sec. pour la prochaine configuration
- Entre 1 et 3 sec. Pour la configuration précédente
- Entre 3 et 5 sec. pour configuration d'usine par défaut
- Plus de 5 sec. valeur par défaut au motif no.13 (ED3777) et motif no. 12 ED3777XX

Câblage : ED3777XX

ROUGE : Positif, couleurs 1 et 3 (besoin d'ajouter un fusible 5A)

BLANC : Positif, couleurs 2 et 4 (besoin d'ajouter un fusible 5A)

NOIR : Négatif

BLEU : Sélection de configuration à négatif

JAUNE : Fonction synchronisée

(Jusqu'à 8 unités peuvent être synchronisées)

ORANGE : Fonctionnement de l'éclairage de retrait
(besoin d'ajouter fusible 2A)

VERT : Fonctionnement de l'éclairage de masse
(besoin d'ajouter fusible 2A)

	ROUGE	BLANC
PRODUIT	COULEURS 1 et 3	COULEURS 2 et 4
ED3777AW	AMBRE	BLANC
ED3777BW	BLEU	BLANC
ED3777RB	ROUGE	BLEU
ED3777RW	ROUGE	BLANC
ED3777AG	AMBRE	VERT
ED3777AB	AMBRE	BLEU
ED3777AR	AMBRE	ROUGE

DÉPANNAGE

Les appareils séries ED3777 et ED3777XX ont été testés en usine et approuvés. Si les fonctions de l'appareil tombent en panne, veuillez vérifier les points suivants :

1. Après avoir branché l'appareil, assurez-vous que la source d'alimentation est jointe correctement. Ensuite, assurez-vous qu'aucun court-circuit ne se produise.
2. Assurez-vous que le commutateur est mis en position de MARCHE.

Garantie limitée du fabricant et limitation de responsabilité :

Le Fabricant garantit qu'à la date de l'achat, ce produit est conforme aux spécifications du Fabricant le concernant (qui sont disponibles sur demande auprès du Fabricant). Cette Garantie limitée s'étend sur soixante (36) mois à compter de la date d'achat.

LES DOMMAGES À DES PIÈCES OU À DES PRODUITS RÉSULTANT D'UNE ALTÉRATION, D'UN ACCIDENT, D'UN ABUS, D'UNE NÉGLIGENCE, DE MODIFICATIONS NON AUTORISÉES, D'UN INCENDIE OU DE TOUT AUTRE DANGER ; DE L'INSTALLATION OU D'UNE UTILISATION INCORRECTE ; OU D'UN DÉFAUT D'ENTRETIEN CONFORME AUX PROCÉDURES DE MAINTENANCE DÉCRITES DANS LES CONSIGNES D'INSTALLATION ET D'UTILISATION DU FABRICANT ANNULENT CETTE GARANTIE LIMITÉE.

Exclusion d'autres garanties :

LE FABRICANT N'ÉMET AUCUNE AUTRE GARANTIE, QU'ELLE SOIT EXPRESSE OU IMPLICITE. LES GARANTIES IMPLICITES DE QUALITÉ MARCHANDE, DE QUALITÉ OU D'ADAPTATION À UN OBJECTIF PARTICULIER, OU DÉCOULANT D'UNE TRANSACTION, D'UN USAGE OU DE PRATIQUES COMMERCIALES, SONT EXCLUES PAR LES PRÉSENTES, NE S'APPLIQUERONT PAS AU PRODUIT, ET SONT DÉCLINÉES PAR LES PRÉSENTES, EXCEPTÉ DANS LA MESURE INTERDITE PAR LA LÉGISLATION EN VIGUEUR. LES DÉCLARATIONS ORALES OU AUTRES DÉCLARATIONS CONCERNANT LE PRODUIT NE CONSTITUENT PAS DES GARANTIES.

Recours et limitation de responsabilité :

LA SEULE RESPONSABILITÉ DU FABRICANT ET LE RECOURS EXCLUSIF DE L'ACHETEUR CONTRE LE FABRICANT, PAR CONTRAT, EN CAS DE DÉLIT (Y COMPRIS LA NÉGLIGENCE), OU SELON TOUTE AUTRE THÉORIE, EN CE QUI CONCERNE LE PRODUIT ET SON UTILISATION, SE LIMITERONT, À LA DISCRÉTION DU FABRICANT, AU REMPLACEMENT OU À LA RÉPARATION DU PRODUIT, OU AU REMBOURSEMENT DU PRIX D'ACHAT PAYÉ PAR L'ACHETEUR POUR LE PRODUIT NON CONFORME. EN AUCUN CAS LA RESPONSABILITÉ DU FABRICANT DÉCOULANT DE CETTE GARANTIE LIMITÉE OU DE TOUTE AUTRE RÉCLAMATION RELATIVE AUX PRODUITS DU FABRICANT NE DÉPASSERA LE MONTANT PAYÉ PAR L'ACHETEUR POUR LE PRODUIT AU MOMENT DE L'ACHAT INITIAL. EN AUCUN CAS LE FABRICANT NE POURRA ÊTRE TENU POUR RESPONSABLE DE LA PERTE DE PROFITS, DU COÛT DE L'ÉQUIPEMENT OU DE LA MAIN D'ŒUVRE DE REMPLACEMENT, DES DOMMAGES MATÉRIELS, OU D'AUTRES DOMMAGES SPÉCIAUX, CONSÉCUTIFS OU INCIDENTS EN SE BASANT SUR UNE RÉCLAMATION POUR RUPTURE DE CONTRAT, INSTALLATION INAPPROPRIÉE, NÉGLIGENCE OU TOUTE AUTRE RÉCLAMATION, MÊME SI LE FABRICANT OU UN REPRÉSENTANT DU FABRICANT A ÉTÉ AVERTI DE LA POSSIBILITÉ DE TELS DOMMAGES. LE FABRICANT N'A AUCUNE AUTRE OBLIGATION OU RESPONSABILITÉ EN CE QUI CONCERNE LE PRODUIT OU SA VENTE, SON FONCTIONNEMENT ET SON UTILISATION, ET LE FABRICANT N'ASSUME NI N'AUTORISE EN AUCUN CAS L'HYPOTHÈSE D'UNE AUTRE OBLIGATION OU RESPONSABILITÉ EN RELATION AVEC CE PRODUIT.

Cette Garantie limitée définit des droits légaux spécifiques. Vous pouvez avoir d'autres droits légaux qui varient d'une juridiction à l'autre. Certaines juridictions ne permettent pas l'exclusion ou la limitation des dommages indirects ou consécutifs.



833 West Diamond St
Boise, Idaho 83705
Le Service Client
États-Unis 800.635.5900
Royaume-Uni +44 (0)113 237 5340
AUS +61 (0)3 63322444
www.eccoesg.com